



החברה הכלכלית לפיתוח רמת הנגב

**מכרז פומבי
מס' 1/26
להפעלת אתר סילוק הפסולת "מטמנת רמת הנגב"
וביצוע עבודות לטיפול והטמנת פסולת באתר**

מכרז פומבי מס' 1/26
להפעלת אתר סילוק הפסולת "מטמנת רמת הנגב" וביצוע עבודות לטיפול והטמנת פסולת באתר

- נוסח פרסום המכרז לציבור והזמנה למתן הצעות למכרז -

1. החברה הכלכלית לפיתוח רמת הנגב בע"מ מזמינה בזאת הצעות מחיר להפעלת אתר סילוק הפסולת "מטמנת רמת הנגב" וביצוע עבודות לטיפול והטמנת פסולת באתר (להלן: "החכ"ל" "האתר" ו-"העבודות").
 2. את תנאי המכרז והמסמכים הנלווים אליו, לרבות נוסח ההסכם עליו יידרש הזוכה במכרז לחתום ניתן לרכוש תמורת 5,000 ₪ (התשלום לא יוחזר) תשלום בהעברה בנקאית לחברה הכלכלית לפיתוח רמת הנגב, פרטי הבנק מופיעים בכתובת www.rng.org.il תחת "מכרזים והתקשרויות" (מכרזי החברה הכלכלית). ניתן לעיין במסמכי המכרז באתר האינטרנט, בטרם רכישת המסמכים בכתובת הנ"ל https://www.rng.org.il/bids/#bids_6
 3. את ההצעות ואת כל מסמכי המכרז (לרבות פרוטוקול הבהרות) כשהם חתומים ע"י המציע, יש להגיש ב- 2 עותקים, להכניס למעטפה סגורה כשעליה מצוין מכרז פומבי מס' 1/26 חכ"ל ולמוסרה במסירה אישית, לא יאוחר מיום 11/5/2026 עד השעה 13:00, לידי הגב' אושרית דימשיטין ובתיאום מראש בטלפון נייד: 050-3690035.
 4. ועדת המכרזים לא תדון בהצעה שלא נמסרה עד המועד האמור.
 4. אין החכ"ל מתחייבת לקבל את ההצעה הזולה ביותר או כל הצעה שהיא.
 5. כל אחד מהמציעים רשאי להפנות לחכ"ל שאלות הבהרה בכתב, לגב' ורד פסו למייל: shefa@rng.org.il
- וזאת עד ליום 28.4.2026 בשעה 16:00. העתק השאלות והתשובות שיענו יופץ לכל רוכשי חוברת המכרז בהתאם לכתובת המייל שנרשמה ע"י המציע במועד רכישת מסמכי המכרז, יפורסם באתר האינטרנט של המועצה ויהווה חלק בלתי נפרד ממסמכי המכרז (האחריות לתקינות כתובת המייל תחול על המציע בלבד).

בברכה,

עו"ד יצחק צור, מנכ"ל
החברה הכלכלית לפיתוח רמת הנגב

1. רשימת מסמכי המכרז

- 1.1. נספח א' – רישיון עסק לאתר סילוק הפסולת "מטמנת רמת הנגב" (יצורף להסכם)
- 1.2. נספח ב' - נוסח ערבות בנקאית למכרז
- 1.3. נספח ג' – נוסח כתב המלצה ורשימת ממליצים
- 1.4. נספח ד' - אישור רו"ח לעניין מחזור כספי
- 1.5. נספח ה' - רשימת כלי רכב
- 1.6. נספח ו' – תצהיר בדבר קיום זכויות עובדים
- 1.7. נספח ז' - תצהיר בעניין עובדים זרים
- 1.8. נספח ח' - הצהרת מציע
- 1.9. נספח ט' – תצהיר בעניין דיני איכות סביבה
- 1.10. נספח י' – מפרטי כלי הרכב
- 1.11. נספח י"א - חוזה קבלנות ונספחיו

2. מהות עבודות המכרז

- 2.1. החברה הכלכלית לפיתוח רמת הנגב בע"מ מזמינה בזאת הצעות מחיר להפעלת אתר סילוק הפסולת "מטמנת רמת הנגב" וביצוע עבודות לטיפול והטמנת פסולת באתר (להלן: "החכ"ל", "האתר" ו-"העבודות" בהתאמה) הכל כמפורט בחוזה הקבלנות ויתר מסמכי המכרז.

המציע שיקבע כזוכה במכרז יחתום על חוזה הקבלנות המצ"ב כנספח י"א למסמכי המכרז (להלן: "חוזה הקבלנות" או "החוזה").
- 2.2. מבלי לגרוע מהאמור במפרט הטכני וביתר מסמכי המכרז, העבודות מכוח המכרז כוללות:
 - 2.2.1. הטמנת כלל הפסולת שתגיע לאתר, בכל דרך או שיטה כפי שתורה לו החכ"ל מעת לעת, בתא ההטמנה והידוקה.

כאשר לעניין זה מוסכם, כי הקבלן יבצע את ההטמנה בתוך תחומי התא, באופן שיביא לניצול המקסימלי של פוטנציאל נפח ההטמנה הקיים בתא. היינו, דחיסת פסולת להפחתת הנפח ביחס של 1:2 עד 1:5. כלומר, ליחידת נפח אחת של פסולת לא דחוסה, הפחתת נפח של בין 50% ל-80% לאחר דחיסתה.
 - 2.2.2. כיסוי יומי של הפסולת בעפר או בחומר אלטרנטיבי, כאשר החכ"ל תספק על חשבונה את החומר לכיסוי הפסולת בכמות הנדרשת לכיסוי תא ההטמנה ותשנע אותו עד לשטח המטמנה, והקבלן הזוכה יהיה אחראי לביצוע הכיסוי בפועל.
 - 2.2.3. ביקורת על פסולת המתקבלת בתאי ההטמנה, לרבות ביקורת חומרים מסוכנים, ביקורת תכולה וכן בדיקת ווידוא כי לא תוטמן באתר פסולת האסורה בהטמנה באתר. במקרה שנפרקה פסולת מסוכנת או פסולת שאינה מאושרת להטמנה באתר, יהא הקבלן אחראי לטיפול בה וסילוקה, על חשבונה של החכ"ל. באחריות הקבלן לתעד את מקור הפסולת שאינה מאושרת לאתר, ואת הפעולות שביצע על מנת לסלק את החומר מהאתר, ולספק תיעוד זה לחכ"ל.
 - למען הסר ספק, מובהר כי סוג הפסולת המאושרת להטמנה באתר הינה כפי שיאושר ברישיון העסק של הקבלן, כפי שיעודכן מעת לעת.
 - 2.2.4. מניעת שריפות בתא ההטמנה, ובהיווצר שריפה – כיבוייה המיידית. מובהר בזאת, כי עלויות התקנת מערכת כיבוי האש באתר יהיו על חשבון החכ"ל, ואילו הכנת מלאי עפר בעתודה לצרכי כיבוי, יהיו על חשבון הקבלן.
 - 2.2.5. מניעת פיזור פסולת מתא ההטמנה החוצה ומחוץ לתא ההטמנה או לאתר.
 - 2.2.6. מניעת מפגעים באתר, מתא ההטמנה ומן הפסולת, כולל מניעת ריחות, מניעת כניסת אנשים שאינם מורשים ובפרט נבירתם בפסולת, בעלי חיים וכיוצ"ב.
 - כמו כן, ידאג הקבלן כי עובדיו הפועלים באתר לא ינברו בפסולת.
 - 2.2.7. ניקיון ותחזוקת תא ההטמנה, לרבות תחזוקת דרכים בתא ההטמנה, שילוט מתאים לתא, תעלות ומשטחים בתא, כולל ניקיון ומניעת אבק.

- 2.2.8. ניהול כל הפעילות היומית במתן השירות בתא ההטמנה, לרבות הפעילות הקשורה לציווד הנדרש ולעובדי הקבלן, כולל הסעתם לאתר וממנו.
- 2.2.9. תחזוקה שוטפת של כל הכלים והציוד המופעלים על ידי הקבלן, כך שמצבם הטכני והתפעולי יישמר באופן שיאפשר ביצוע מיטבי של השירות, לרבות החזקה בכל הרישיונות והאישורים הנדרשים על פי כל דין.
- 2.2.10. החכ"ל תהא רשאית להתקין באתר, על חשבונה ובאחריותה, מערכת ייעודית לטיפול בפסולת אורגנית. ככל ומערכת כזו תותקן, יהא הקבלן אחראי לתפעל ולהפעיל את המערכת על פי הנחיות החכ"ל, וזאת ללא תמורה נוספת מעבר למחיר שנקב הקבלן בהצעת המחיר, ולקבלן לא תהא כל טענה בעניין זה.
- 2.3. על הקבלן הזוכה לבצע את העבודות בעצמו, והוא אינו רשאי להזמין את שירותיו של כל קבלן משנה בקשר לביצוע העבודה נשוא החוזה ו/או כל חלק הימנה, בין תמורת תשלום ובין ללא תמורה, אלא אם כן קיבל לכך אישור מפורש מאת החכ"ל, מראש ובכתב.

3. אופן ביצוע העבודות

תחזוקת תא ההטמנה

- 3.1. הקבלן יפעל בכל האמצעים על מנת למנוע סיכון או מטרד הנובעים מהשירות או מתא ההטמנה, לציבור, לרכוש או לביטחוננו, ועל מנת למנוע סיכון לבריאותם, לרכושם או לביטחונם של עובדי הקבלן, או לרכוש של החכ"ל, וכן לעובדים ולרכושם של המפעלים באזור האתר, ככל שאלו נובעים ממתן השירות.
- 3.2. על הקבלן לדאוג לניקיון, לבטיחות, לתברואה, לאיכות הסביבה ולסילוק מפגעים באתר באזור תא ההטמנה או באזור בו הוא מבצע שירות, לוודא ולפקח על התנהגות מעבירי הפסולת באתר.
- 3.3. על הקבלן לדאוג להכוונת מעבירי הפסולת ולפריקת הפסולת אך ורק בתא ההטמנה המיועד לכך באתר, ולמנוע כל התנהגות המהווה סיכון כלשהו ו/או שאינה בהתאם להנחיות ולהוראות ההתנהגות באזור תא ההטמנה או באזור בו מבצע הקבלן שירות. כמו כן, על הקבלן לפקח ולוודא כי מעבירי הפסולת אינם מסתובבים באתר ואינם סוטים ממסלול נסיעתם משער האתר ועד לאזור הפריקה.
- 3.4. החכ"ל תהיה האחראית הבלעדית לסגירת תא ההטמנה בסיום העבודה בו, לפי דרישת הדין ועל חשבונה. שיקום האתר בגמר הפעלתו ייעשה על ידי החכ"ל ועל חשבונה. עם זאת, הקבלן יפעיל את האתר תוך מתן תשומת לב להכנת תשתית מתאימה לשיקום האתר.

שקילת משאיות

- 3.5. באתר תוצב מערכת לשקילה מרחוק. החכ"ל תמנה עובד מטעמה אשר יהא אחראי לביצוע השקילה בכניסה לאתר. החכ"ל מתחייבת לפעול ככל יכולתה לכך שכל משאית שתיכנס לאתר במטרה להטמין פסולת בתא תישקל, הן בכניסה לאתר והן ביציאה, וכי לא תורשה להיכנס לאתר משאית כאמור, שלא נשקלה.
- 3.6. מובהר בזאת, כי החכ"ל אינה מתחייבת לכמות פסולת מינימלית כלשהי אשר תובל אל האתר ותוטמן בו, ולא תקלוט יותר מכמות הטון היומית המקסימלית הנקובה ברישיון העסק של הקבלן ובאותו מועד, וכי לקבלן לא תהא כל תביעה ו/או טענה בקשר לכך, והוא לא יהיה זכאי לתמורה נוספת כלשהי בקשר לכמות הפסולת הנכנסת לאתר ומוטמנת בו, וזאת מכל סיבה שהיא ולכל מטרה שהיא, לרבות אי כניסת והטמנת פסולת בשל מחזור, פעולות של הפחתה והפרדה במקור וכיוצא ב.
- 3.7. לקבלן תהיה הזכות לצפות בכל עת בנתוני השקילה מרחוק וכן בתוצרי מצלמות הוידאו. יחד עם זאת, אין באמור כדי להטיל חובה נוספת כלשהי על החכ"ל.
- 3.8. מובהר, כי משאית לא תורשה לתדלק בתחומי האתר, בטרם ביצוע שקילה בכניסה לאתר וביציאה ממנו.

כלים, ציוד וכוח אדם

- 3.9. לצורך ביצוע העבודות על פי המכרז, יהיה הקבלן הבעלים או בעל זכויות הליסינג, ויחזיק בכל תקופת החוזה, על הארכותיו, על חשבונו את כל כלי הרכב, הכלים, האמצעים, וכוח האדם הנחוצים לביצוע התחייבויותיו על פי המכרז. על הקבלן חלה האחריות לאספקת הציוד והחומרים הנדרשים לצורך קיום השירות, על חשבונו.
- בכל מקרה של שביתות ו/או הפסקות עבודה ו/או מניעות מכל סוג מצד הקבלן ו/או עובדיו ו/או מי מטעמו, יהא על הקבלן לספק עובדים חליפיים, כלים ואמצעים חליפיים, ככל שהדבר יידרש, וזאת על מנת לבצע את העבודות בטיב ובאיכות הנדרשים עפ"י תנאי מכרז זה ולשם מניעת פיגורים בביצוען של העבודות נשוא מכרז זה.

- 3.10. הקבלן מצהיר כי ידוע לו שעליו לתפעל את תא ההטמנה באופן שיביא לחיסכון מקסימלי בנפח ההטמנה, ואשר על כן יפעיל הקבלן באתר את כל הציוד המכני ההנדסי המתאים והנדרש להשגת מטרה זו.
- 3.11. הקבלן ימנה מנהל עבודה מטעמו (להלן: "מנהל העבודה"), אשר יהיה נציגו המוסמך לצורך ביצוע העבודות על פי המכרז, ובעל ניסיון בניהול עבודה מסוג זה. מנהל העבודה יעמוד בקשר רציף עם מנהל האתר מטעם החכ"ל ו/או מי מטעמו של מנהל האתר (להלן: "מנהל האתר") לצורך מתן הנחיות וקבלת דיווח שוטף. מנהל העבודה יהיה זמין במשך 24 שעות ביממה באמצעות טלפון. הוראות והודעות שיועברו למנהל העבודה בהתאם לחוזה יחשבו כאילו הועברו לקבלן עצמו. ככל שייבצר ממנהל העבודה לבצע את תפקידו, מתחייב הקבלן למנות לו מחליף לשביעות רצון החכ"ל וזאת תוך זמן סביר.
- 3.12. כמו כן, הקבלן ומנהל העבודה מטעמו יהיו כפופים להוראות המפקח מטעם החברה הכלכלית ומועצה אזורית רמת הנגב (להלן: "המועצה"), אשר ימונה על ידי מנכ"ל החכ"ל מעת לעת, וישמש כמנהל מקצועי מטעם החכ"ל אשר תפקידו לפקח ולבקר את הפעלת האתר וביצוע הוראות חוזה זה או כל חלק מהן (להלן: "המפקח"). המפקח יהיה רשאי לבצע ביקורות באתר מעת לעת (לרבות ביקורות פתע) ולקבלן לא תהא כל טענה ו/או תביעה בקשר לכך.
- 3.13. **הקבלן יבצע העבודות נשוא המכרז באמצעות הכלים הבאים:**
- אחד (1) קומפקטור על פי המפרט המצורף כנספח י' למסמכי המכרז.
 - אחד (1) כלי רכב מסוג "שופל" על פי המפרט המצורף כנספח י' למסמכי המכרז.
 - אחד (1) "באגר" על פי המפרט המצורף כנספח י' למסמכי המכרז.
- הכלים כאמור, אשר ישמשו לביצוע העבודות, יהיו משנת 2017 ואילך.
- כמו כן, כל הציוד יופעל על ידי עובדים מיומנים בעלי ניסיון בהפעלת כלי צמ"ה.
- 3.14. בנוסף, הקבלן יעניק לחכ"ל על חשבוננו ימי ביובית ככל הנדרש ועפ"י הצורך לפינוי תשטיפים.

הוראות כלליות

- 3.15. הקבלן ינהל יומן פעילות שיעמוד מידי יום לרשות מנהל האתר לגבי כל התנהלות הפעילות באתר, וכן דיווח מיידי בכל מקרה של אירוע חריג.
- 3.16. הקבלן יבצע את העבודות במהלך שישה (6) ימים בשבוע בימים ראשון, שני, שלישי, רביעי, חמישי, שישי, שנישי וערבי חג יבצע הקבלן את העבודות עד שעה לפני כניסת השבת/החג. לחכ"ל תהא הזכות להורות על פתיחת האתר גם במוצאי שבת/חג בהתאם לצרכיה. יובהר, כי ככל ויידרש הקבלן על ידי החכ"ל, במקרים מיוחדים, ימשיך ויבצע את העבודות גם לאחר כניסת השבת/החג ובמהלך השבת/החג, וזאת ללא תמורה נוספת מעבר למחיר שנקב הקבלן בהצעת המחיר, למעט יום כיפור שבו לא תתבצע עבודה כלל עד שעה לפני כניסת החג, וכשעה לאחר צאת החג.
- 3.17. ככל שיידרש הקבלן לתקן עבודה שלא נעשתה כראוי, לפי שיקול דעת מנהל האתר, מתחייב הקבלן לעשות כן בתוך פרק זמן של 4 שעות ממועד קבלת דרישת מנהל האתר.
- 3.18. התעוררה לדעת הקבלן בעיה כלשהי, זמנית או קבועה, בקשר עם ביצוע העבודות על ידו, יודיע על כך הקבלן מנהל האתר לאלתר, על מנת לתת לו את פרק הזמן המירבי להתארגנות. בכלל זה, יובהר כי הקבלן יודיע גם זמן סביר מראש בדבר הצורך בתשתיות או מערכות נוספות שבאחריות החכ"ל (ככל שישנן כאלה), על מנת לעמוד בתנאי ההפעלה.
- אין במתן הודעה כאמור כדי לגרוע מהתחייבות הקבלן לפי החוזה או מכל סעד אחר שיהיה נתון לחכ"ל אם אכן תתעורר מניעה כאמור. על אף האמור, הקבלן לא יחויב בביצוע משימות אשר מנהל האתר קבע, לפי שיקול דעתו, כי הוא אינו יכול לבצע ללא התשתיות ו/או המערכות הנוספות שבאחריות החכ"ל לספק ו/או להתקין.
- 3.19. הקבלן יימנע מפגיעה בתשתיות מכל סוג הקיימות באתר, לרבות כבישים, דרכים, מבנים, יריעות איטום, צנרת, שוחות וכיוצ"ב. בכל מקרה של פגיעה בתשתיות, הנובעים ממעשה או מחדל של הקבלן או מי מטעמו, על הקבלן לדווח מיידית למנהל האתר ולנקוט לאלתר בכל פעולות התיקון הנדרשות, על פי הנחיות מנהל האתר ועל חשבונו של הקבלן.
- 3.20. החכ"ל רשאית לנקוט בכל האמצעים העומדים לרשותה, לרבות הפסקת העבודות, בכל מקרה בו מתבצעות העבודות שלא בהתאם לכללי התברואה, הבטיחות בעבודה ואיכות הסביבה כמתחייב מהחוזה או על פי כל דין, ועל מנת להביא לסילוק ההפרעה, המפגע או המטרד.
- 3.21. אין באמור כדי למנוע מהחכ"ל להביא את החוזה לידי סיום, אם לפי שיקול דעתה מתבצעות העבודות שלא בהתאם לכללי התברואה, הבטיחות בעבודה ואיכות הסביבה כמתחייב מהחוזה או על פי כל דין.

- 3.22. במידה שהיה על החכ"ל לשאת בהוצאות כלשהן עקב ליקויים במילוי הקבלן אחר הוראות הדין הקשורות בחובתו על פי החוזה, לרבות אך לא רק, ניקיון, תברואה, בטיחות בעבודה, הגנה על איכות הסביבה, פגיעה ברכוש, איבוד זמן עבודה, ו/או עקב אי נקיטת אמצעים על ידי החכ"ל להסרת הפרעה או מטרד כאמור, יחוייב הקבלן בגין הוצאות אלה. חשבון בעבור הוצאות אלו יוגש לקבלן מיד לאחר גרימת הנזק והקבלן מתחייב לשאת בתשלום של כל הסכום האמור שהוצא על ידי החכ"ל.
- 3.23. לקבלן לא תהא תביעה לבעלות או לכל זכות אחרת על הפסולת המתקבלת באתר או על תוצריה הנלווים, כגון ביוגז, חומרים למחזור וכיוצ"ב, וזאת בכל שלבי האיסוף, ההובלה והטמנת הפסולת באתר, החל ממקור הפסולת ועד לגמר תהליך ההטמנה ובכלל.

4. תנאי סף להשתתפות במכרז

רשאים להשתתף במכרז, העומדים במועד הגשת ההצעה למכרז, בתנאים המצטברים המפורטים להלן:

- 4.1. המציע הינו תאגיד רשום בישראל (לא תותר הגשה של הצעה משותפת ליותר מתאגיד אחד).
- 4.2. מציע אשר צרף להצעתו ערבות בנקאית בלתי מותנית שהוצאה ע"י בנק בישראל שהינה ע"ש המציע בסכום של 100,000 ₪, לפי הנוסח המופיע במסמכי המכרז כנספח ב', אשר תהיה בתוקף עד לתאריך 20/07/2026. יובהר, כי ניתן יהיה להגיש ערבות דיגיטלית, ובלבד שנוסחה תואם את הנוסח המצורף.
- 4.3. מציע בעל ניסיון וותק של 5 שנים רצופות, במהלך השנים 2018 ועד המועד האחרון להגשת הצעות, מוכח באסמכתאות של מקבלי השירות, באיסוף ופינוי יום יומי של אשפה ופסולת עירונית לסוגיה (למעט פסולת גזם ו/או בניין) מגופים ציבוריים (בלבד) ו/או הפעלת אתר הטמנה, במשקל של לפחות 24,000 טון בשנה. מובהר כי הניסיון לעיל צריך שיהיה של המציע עצמו.
- "גופים ציבוריים" לצורך סעיף זה – משמע, גופים מוניציפליים, רשויות שונות ומשרד הביטחון. לא יחשב לצורך סעיף זה ניסיון בגופים פרטיים בשום מקרה.
- 4.4. מציע בעל מחזור כספי שנתי של- 50,000,000 ₪ (חמישים מיליון ₪) לפחות (לא כולל מע"מ), בכל אחת מ- 5 השנים האחרונות בגין הכנסות מעבודות איסוף ופינוי של פסולת עירונית לסוגיה (למעט פסולת גזם ו/או בניין).
- 4.5. מציע בעל רישיון מוביל תקף ממשרד התחבורה כנדרש על-פי חוק שירותי הובלה תשנ"ז-1997 והתקנות מכוחו, וכן – מציע המעסיק בהעסקה ישירה קצין בטיחות מורשה, בעל תעודת הסמכה בתוקף.
- 4.6. מציע בעל רישיון לניהול עסק לפי צו רישוי עסקים (עסקים טעוני רישוי) תשע"ג-2013, קבוצה 5 – 5.1 אשפה ופסולת. ב. איסופה, הובלתה, מיונה, שתוקפו אינו מותנה.
- 4.7. בבעלות או ברשות המציע הציוד המפורט להלן, שאינו משועבד (למעט שיעבוד לטובת הבנק ו/או לחברת ליסינג) או מעוקל במועד הגשת ההצעה –
- אחד (1) קומפקטור אשר שנת ייצורו החל משנת 2017 ואילך.
 - אחד (1) כלי רכב מסוג "שופל" אשר שנת ייצורו החל משנת 2017 ואילך.
 - אחד (1) "באגר" אשר שנת ייצורו החל משנת 2017 ואילך.
- לעניין סעיף זה "בבעלות או ברשות המציע", משמע גם אם למציע הסכם רכישה תקף ו/או הסכם התקשרות תקף עם חברת ליסינג מימוני או תפעולי ביחס לציוד המפורט לעיל, המאפשר עמידה בדרישות המכרז.
- 4.8. מציע בעל אישור תקף ליום הגשת ההצעות על ניהול פנקסי חשבונות ורשומות על-פי חוק עסקאות גופים ציבוריים (אכיפת ניהול חשבונות ותשלום חובת מס) תשל"ו-1976.
- 4.9. מציע בעל אישור תקף ליום הגשת ההצעות על ניכוי מס במקור ואישור על היות המציע עוסק מורשה לצרכי מס ערך מוסף.
- 4.10. מציע אשר השתתף בישיבת ההבהרות ומפגש קבלנים.

יובהר כי מציע ו/או הצעה אשר אינם עומדים בתנאי הסף דלעיל, תיפסל.

למען הסר ספק על כל תנאי הסף להתקיים במציע עצמו. במידה והוגשה הצעה ע"י תאגיד אזי צריכים להתקיים בתאגיד כל תנאי הסף ולא באף גורם אחר המעורב בצורה זו או אחרת בגוף המגיש. לא יתקבלו הצעות ע"י מציעים במשותף.

5. ערבות

- 5.1. מציע המגיש הצעה למכרז זה יצרף להצעתו ערבות בנקאית בלתי מותנית לטובת החכ"ל על-שם המציע בלבד בסך של 100,000 ₪, ואשר הוצאה על-ידי בנק בישראל, והכל בהתאם לנוסח המצורף כנספח ב' למכרז וזאת להבטחת קיום מלוא התחייבויותיו בהתאם להצעתו.
יובהר, כי ניתן יהיה להגיש ערבות דיגיטלית, ובלבד שנוסחה תואם את הנוסח המצורף.
- 5.2. סכום הערבות ישמש פיצויים קבועים ומוסכמים מראש בגין אי מילוי תנאי ההצעה, וכן במידה והמציע לא יאריך את תוקף הערבות בהתאם לדרישת החכ"ל, כאמור בסעיף 5.4 להלן.
- 5.3. הערבות להצעה תחולט, בכל מקרה בו לא ימלא המציע הזוכה חובה מהחובות המפורטות במכרז ומסמכיו, והיא תהווה פיצוי מוסכם וידוע מראש; ברם חילוט הערבות הבנקאית לא יפגע בזכותה של החכ"ל לתבוע פיצויים נוספים מהמציע, בגין נזקים אחרים ו/או נוספים אשר יגרמו לחכ"ל על-ידו עקב אי קיום ההצעה.
- 5.4. המציע מתחייב להאריך על חשבונו את תוקף הערבות על-פי דרישת החכ"ל, עד לאחר שהזוכה שנבחר יחתום על חוזה קבלנות עם החכ"ל. אם יתנהלו הליכים משפטיים (לרבות הליכי ערעור) וזוהו הזוכה לא תהיה ברורה, יאריך המציע את תוקף הערבות עד לאחר סיום ההליכים המשפטיים, על-פי דרישת החכ"ל.
- 5.5. הערבות תוחזר לכל מציע שהצעתו לא תתקבל במכרז, תוך ארבעה-עשר (14) ימי עבודה לאחר שייחתם חוזה קבלנות עם הזוכה במכרז, ו/או תוך ארבעה-עשר (14) ימי עבודה מעת סיומם החלוט של הליכים משפטיים (ככל שיהיו הליכים משפטיים) - לפי המאוחר. המציע מתחייב להאריך את תוקף הערבות בהתאם למועדים הקבועים בסעיף זה.
- 5.6. לזוכה תוחזר הערבות להצעה, לאחר שיחתום על חוזה הקבלנות עם החכ"ל ולאחר שיפקיד בידי החכ"ל ערבות ביצוע בהתאם לנוסח המפורט בנספח א' לחוזה הקבלנות, אישור חתום מאת חברת ביטוח מטעמו על עריכת ביטוחים כנדרש ובנוסח המפורט בנספח ג' לחוזה הקבלנות, וטופס עדכון פרטי חשבון בנק על גבי הטופס המצורף בנספח ה' לחוזה הקבלנות חתום על ידי הזוכה ומאושר על ידי עו"ד מטעמו, וכן מאושר על-ידי הבנק בחתימת מורשי החתימה מטעמו.
- 5.7. הערבות תהיה חתומה וניתנת על-פי תנאיה לחילוט על-פי פנייה חד צדדית של מנכ"ל החכ"ל לבנק. כל ההוצאות הקשורות במתן הערבות- יהיו על חשבון המציע.

6. אישורים ומסמכים להגשת המכרז

- המציע יצרף להצעתו אישורים ומסמכים בתוקף – מקור או העתק נאמן למקור בחתימת עורך-דין כמפורט להלן –
- 6.1. ערבות בנקאית להגשת הצעה, בהתאם לנוסח המצורף כנספח ב' למכרז- במקור בלבד.
- 6.2. תדפיס מעודכן מרשם החברות על רישום התאגיד בו מפורטים בעלי המניות והמנהלים של התאגיד.
כמו כן יש לצרף אישור עורך-דין של התאגיד על **זהות בעלי המניות בתאגיד**, מנהליו הרשומים ומנהליו בפועל, וכן **זהות המוסמכים לחתום בשם התאגיד** ואישור כי **ההצעה נחתמה על-ידי מורשה החתימה**.
- 6.3. **המלצות בכתב על ניסיון קודם** ומוכח במתן שירותי איסוף ופינוי יום-יומי של אשפה ופסולת עירונית ו/או הפעלת אתר הטמנה בהתאם לקבוע בהוראות סעיף 4.3 לעיל, בהתאם לנוסח הקבוע בנספח ג' למכרז.
מעבר לצירוף ההמלצות ימלא המציע גם את רשימת מקבלי השירות, ממליצים ונתונים שבנספח ג' למכרז במלואו.
- 6.4. **אישור רואה-חשבון אודות מחזור כספי** ומצב התאגיד או המציע בהתאם לנספח ד' למכרז.
- 6.5. **צילום רישיון עסק תקף** אשר הוצא על שם המציע מסוג קבוצה 5 – 5.1 אשפה ופסולת. ב. איסופה, הובלתה ומיונה לצו רישוי עסקים (עסקים טעוני רישוי), התשע"ג-2013 והתקנות הנלוות, שתוקפו אינו מותנה.
- 6.6. העתק של **רישיונות רכב** ו/או הסכמים לשכירתם של כלי הרכב הנמצאים בבעלותו ו/או ברשותו של המציע כאמור בסעיף 4.7 על תת סעיפיו. יובהר, כי על הרישיונות להיות נקיים מרישום כל שיעבוד (שאינו לטובת הבנק ו/או חברת ליסינג) ו/או עיקול.
- כמו כן, יצרף המציע העתק **מביטוח החובה וצד ג'** של הרכבים **ורישיון מוביל בתוקף** של כל הרכבים. לצורך כך ימלא המציע גם את **נספח ה'** למכרז במלואו – רשימת כלי הרכב.
- 6.7. **אישור על היותו עוסק מורשה מאת שלטונות מס ערך מוסף, אישור על ניהול פנקסי חשבונות ורשומות** על-פי חוק עסקאות גופים ציבוריים (אכיפת ניהול חשבונות ותשלום חובות מס) תשל"ו-1976, **וכן אישור מאת פקיד שומה על שיעור ניכוי מס במקור**.

- 6.8. תצהיר בדבר קיום זכויות עובדים, חתום ע"י המציע ומאומת כדין, ובנוסף המצורף **כנספח ו'** למסמכי המכרז.
- 6.9. תצהיר בדבר העדר הרשעות לפי חוק עובדים זרים (איסור העסקה שלא כדין והבטחת תנאים הוגנים), התשנ"א-1991 חתום ע"י המציע ומאומת כדין, בנוסף המצורף **כנספח ז'** למסמכי המכרז.
- 6.10. הצהרת המציע חתומה ומאושרת ע"י עו"ד בנוסף המצורף **כנספח ח'** למסמכי המכרז.
- 6.11. תצהיר בדבר העדר הרשעות לפי דיני איכות הסביבה חתום ע"י המציע ומאומת כדין, בנוסף המצורף **כנספח ט'** למסמכי המכרז.
- 6.12. אישור על רכישת המכרז על-שם המציע.
- 6.13. כל יתר האישורים על עמידה בתנאי הסף המפורטים לעיל.

כל האישורים ו/או המסמכים יצורפו כאמור יחד עם הצעתו של המציע וכל יתר מסמכי המכרז.

כל האישורים והמסמכים אשר נדרש המציע לצרף להצעתו כאמור לעיל, חייבים להתייחס לאישיות המשפטית אשר מגישה את ההצעה.

חוברת המכרז, וכן כל האישורים, המסמכים, התוספות והשינויים (אשר התבצעו על-ידי החכ"ל), ופרוטוקולי ההבהרות יחתמו על-ידי המציע טרם הגשתם ויצורפו במסגרת הצעתו.

הצעה אשר תוגש ללא המסמכים כאמור (כולם או חלקם) תהיה וועדת המכרזים רשאית לפסלה.

7. הצעת מחיר לטיפול והטמנת פסולת באתר מטמנת רמת הנגב, לכל טון פסולת (לא כולל מע"מ)

- 7.1. בטופס הצעת המחיר של המכרז המצורף **כנספח ד'** לחוזה הקבלנות מצוין המחיר המירבי של החכ"ל להפעלת אתר מטמנת רמת הנגב וביצוע עבודות לטיפול והטמנת פסולת באתר, לכל טון פסולת שייכנס לאתר ויוטמן בו על ידי הקבלן.
- 7.2. המציע נדרש לנקוב את המחיר בשקלים חדשים ואגורות לאחר ההנחה ביחס למחיר המירבי הנ"ל.
- 7.3. מציע אשר לא ינקוב הנחה ביחס למחיר הקבוע בטופס, אז הצעתו **תיפסל** (הנחה בשיעור 0% איננה מהווה הנחה לצרכי מכרז זה).
- 7.4. הגשת הצעת מחיר אשר תנקוב במחיר הגבוה מהמחיר המירבי אשר נקבע על ידי החכ"ל – **תיפסל**.
- 7.5. המחיר המירבי מהווה אף אומדן החכ"ל לעלות השירותים נשוא המכרז, והוא כולל את כל העלויות הכרוכות במתן השירותים, לרבות העסקת כל העובדים, עלויות שכר, זכויות סוציאליות, עלויות הדרכה והכשרה, ציוד, חומרים, כלי רכב, אגרות, מיסים וכיו"ב וכל הוצאה נוספת מכל מין וסוג.
- 7.6. הצעה גירעונית אשר פוגעת בזכויות עובדים – **תיפסל**.

8. הוצאות המכרז

כל ההוצאות, מכל מין וסוג שהוא, אשר הוצאו על-ידי המציע ו/או מי מטעמו לצורך השתתפות במכרז ו/או בחינת כדאיות הגשת הצעה ו/או הכנת ההצעה המכרז ו/או הגשת ההצעה למכרז תהיינה על חשבון המציע בלבד ועל חשבונו.

למציע לא תעמוד כל עילה ו/או דרישה ו/או טענה ו/או זכות ו/או תביעה כנגד החכ"ל בעניין.

9. עדיפות בין מסמכים

בכל מקרה של סתירה או אי התאמה או דו משמעות בין תנאי המכרז להוראות חוזה הקבלנות ונספחיו תכרענה הוראות חוזה הקבלנות ונספחיו.

10. הבהרות ושינויים

10.1. עד ליום חמישי 6.11.25 בשעה 16:00 יהיה רשאי כל אחד מהמציעים להפנות לחכ"ל שאלות הבהרה בכתב. לאחר מועד זה לא תתקבל כל פניה. את שאלות הבהרה יש להפנות לגבי' ורד פסו באמצעות המייל

shefa@rng.org.il, טל' לוודא קבלה 08-6564122.

10.2. שאלות הבהרה יוגשו אך ורק בקובץ word ובפורמט הבא:

מס"ד	מכרז/הסכם	עמוד/סעיף	פירוט השאלה/ הבהרה
------	-----------	-----------	--------------------

10.3. כל הסבר, פרשנות או תשובה שניתנו בעל-פה, אין ולא יהיה להם כל תוקף שהוא. רק תשובות בכתב – תחייבנה את החכ"ל. שאלות שיופנו לחכ"ל ותשובותיה, ישלחו לכל משתתפי המכרז.

10.4. החכ"ל תהא רשאית, בכל עת, קודם למועד האחרון להגשת ההצעות, להכניס שינויים ותיקונים במסמכי המכרז, ביוזמתה או בתשובה לשאלות המשתתפים. השינויים והתיקונים כאמור, יהיו חלק בלתי נפרד ממסמכי המכרז ויובאו בכתב לידיעתם של כל רוכשי מסמכי המכרז בדואר רשום ו/או בדוא"ל לפי מספרי הכתובות ו/או כתובות הדוא"ל שימסרו על-ידי המציעים בעת רכישת המכרז.

11. הליך בחינת ההצעות ובחירת הזוכה

11.1. ההצעות תיבחנה בשלושה שלבים –

11.1.1. **בשלב הראשון** - יפתחו מעטפות א' בהן יהיו מסמכי המכרז, ערבות הצעה וכל המסמכים הנדרשים למעט מסמך הצעת המחיר (נספח ד' לחוזה הקבלנות), ותיבחן עמידתם של המציעים בתנאי הסף המפורטים לעיל.

11.1.2. **בשלב השני** - בעבור ניסיון המציע ומחזור כספי בתחום פינוי האשפה, וכן התרשמות ועדה מקצועית שתמונה ע"י החכ"ל (להלן: "**ועדת האיכות**") מאיכות השירותים ושביעות רצון המזמין, יקבלו המציעים **עד 30 נקודות**. הניקוד ינתן לכל מציע בנפרד (לא ביחס למציע אחר).

לצורך מתן הניקוד לפי פרמטר זה, יופיעו המציעים בפני ועדת האיכות לצורך קיום ראיון.

התרשמות ועדת האיכות במסגרת ראיון שיערך עם המציע, לרבות התרשמות ממידת מקצועיותו ומומחיותו של המציע בתחום הפסולת; מידת הרלוונטיות של ניסיונו הקודם של המציע עם החכ"ל או המועצה האזורית רמת הנגב; היקף התשומות (בהיבט הכספי ובהיבט של משאבי כח אדם) שהמציע מתכוון להשקיע בהפעלת האתר; בקיאותו, חוסנו הפיננסי, ניסיונו ומומחיותו של המציע בהיבטים משיקים של איכות סביבה; והתרשמות כללית מהמציע.

11.1.3. **בשלב השלישי ורק לאחר שהושלמו שלבים א' ו-ב'** - תיפתח המעטפה השנייה בה יהיה נספח ד' לחוזה – טופס הצעת המחיר, וידורגו הצעות המחיר של המציעים אשר עמדו בתנאי הסף לעיל, על-פי הפרמטרים שלהלן (משקלו של תבחין זה בשקלול ההצעה הינו: **70 נקודות**):

ההצעה הזולה ביותר לטיפול והטמנת פסולת באתר **לכל טון בודד** של פסולת שייכנס לאתר ויוטמן בתא (לא כולל מע"מ) תקבל 70 נקודות, ויתר הצעות המחיר תנוקדנה על פי הנוסחה שלהלן:

$$\text{הצעת המחיר הזולה ביותר} \times 70 \text{ נקודות} = \text{ניקוד הצעת המחיר הנבדקת}$$

הצעת המחיר הנבדקת

11.2. הניקוד הכולל אותו תקבל כל הצעה, הינו סיכום הנקודות של הפרמטרים הנקובים בסעיף 11.1 לעיל ועל-פי החישוב המפורט בו.

11.3. החכ"ל רשאית לדרוש מכל מציע הסבר ו/או ניתוח להצעתו, בין בכתב בין בעל פה. אם המציע יסרב למסור הסבר ו/או ניתוח כאמור ו/או יסרב להתייבב לשימוע במועד שייקבע, רשאית תהא וועדת המכרזים להסיק מסקנות לפי ראיות עיניה ואף לפסול את ההצעה.

12. זהות בין הצעות כשירות

12.1. במידה ותהיינה מספר הצעות אשר תיקבענה כהצעות הטובות ביותר שהן זהות בניקוד המשוכלל שלהם (בהתאם לשיקול דעתה הבלעדי של החכ"ל), תיערך ביניהן התמחרות נוספת שבה יתבקשו המציעים להגיש הצעה כספית משופרת תוך שלושה (3) ימים מיום קבלת הודעה על כך, וביניהן תיקבע ההצעה הזוכה במסגרת וועדת מכרזים.

12.2. אם לאחר הגשת ההצעה המשופרת, עדין תהיינה ההצעות זהות ו/או סמוכות בסכומיהן, יתבקשו המציעים להגיש הצעה כספית משופרת בשנית וזאת תוך (3) ימים מיום קבלת ההודעה על כך, וביניהן תיקבע ההצעה הזוכה, וכך הלאה עד לקבלת ההצעה הטובה ביותר, ועד להחלטתה של החכ"ל בעניין.

12.3. מובהר כי החכ"ל שומרת לעצמה הזכות לקבוע אילו מבין ההצעות (או כולן) תיערכנה ביניהם התמחרות נוספות, לרבות שקילת שיקולים נוספים רלוונטיים.

13. ההצעה

13.1. את ההצעות יש להגיש ב 2 מעטפות סגורות כדלקמן :

13.1.1. מעטפה א' : למעטפה זו יוכנסו כל מסמכי ההצעה והמכרז, כולל כל המסמכים שיש לצרף להצעה, כאמור בסעיף 6 דלעיל כשהם שלמים, מלאים וחתומים, לרבות תיקונים ו/או עדכונים שהופצו למציעים. טופס הצעות מחיר- נספח ד' לחוזה הקבלנות לא יכנס למעטפה זו. הצעת מחיר שתוכנס למעטפה זו תפסול את ההצעה.

13.1.2. מעטפה ב' (מעטפה סגורה ונפרדת ממעטפה א') : למעטפה זו יוכנס צילום של נספח ד' לחוזה הקבלנות – טופס הצהרה והצעת המחיר (בלבד). על המציע למלא את התמורה המבוקשת עבור שירותיו המוצעים, בהתאם למפורט במכרז, בטופס זה.

13.1.3. את מעטפה א' + ב' יכניס המציע למעטפה שלישית אותה ישלשל לתיבת המכרזים.

13.2. על המשתתף להגיש הצעתו ושאר מסמכי המכרז, כפי המפורט בסעיף זה, ב-2 העתקים זהים : מקור של טפסי המכרז שנמסרו לו על-ידי החכ"ל והעתק צילומי של טפסי המכרז.

13.3. המציע יגיש את הצעתו בקובץ מקורי של מסמכי המכרז, מבלי לבצע בהם כל תיקון, שינוי, תוספת או הסתייגות כל שהיא ויצרף להצעתו את כל המסמכים המפורטים בסעיף 6 דלעיל.

13.4. ערך המציע שינוי, מכל מין וסוג שהוא, במסמכי המכרז (למעט השלמת הפרטים הנדרשים ממנו בהצעתו) תהיה החכ"ל רשאית, מטעם זה בלבד, לפסול את ההצעה לפי שיקול דעתה הבלעדי או לבקש מהמציע לתקן את הצעתו. בכל מקרה, (גם אם החכ"ל אישרה למציע לבצע שינויים במסמכי המכרז) יחייב את הצדדים נוסחם המקורי של מסמכי המכרז, אשר הוכן ע"י החכ"ל וכפי שנמסר למציעים (בעת מכירת מסמכי המכרז ובכפוף לתשובות שניתנו במסגרת שאלות הבהרה).

13.5. החכ"ל תהיה רשאית לפסול כל הצעה הלוקה בחסר, אי בהירות או דו משמעות או כל הצעה שאינה ממלאת אחר כל הדרישות המפורטות במסמכי ההליך.

13.6. המציע יחתום חתימה מלאה (ככל ומדובר בתאגיד - חותמת, שם מלא של מורשה החתימה וחתימה) בתחתית כל עמוד ממסמכי המכרז.

13.7. את ההצעה (בשני עותקים) לרבות הערבות ויתר האישורים, יש למסור ידנית בלבד, במעטפה סגורה המיועדת לכך ולהכניסה לתיבת המכרזים של החכ"ל שנמצאת במשרדי המועצה בציון מס' מכרז פומבי 1/26 עד למועד האחרון להגשת ההצעות הנקוב לעיל.

הצעות שתישלחנה בדואר לא תיכנסנה לתיבת ההצעות ותוחזרנה לבעליהן. ועדת המכרזים לא תדון בהצעה שלא נמסרה ידנית עד המועד האחרון להגשת הצעות.

13.8. בכל עת, עד המועד האחרון להגשת הצעות, החכ"ל תהא רשאית לדחות את המועד האחרון להגשת הצעות. דחתה החכ"ל את המועד האחרון להגשת הצעות כאמור, תודיע על כך למציעים, והמועד החדש שיקבע על ידה, ייחשב לכל דבר ועניין כמועד האחרון להגשת הצעות.

במידה ויחול שינוי באופן ו/או מועד פתיחת ההצעות תשלח הודעה מסודרת למציעים שרכשו את מסמכי המכרז ויפורסם המועד החדש באתר האינטרנט של הרשות.

14. הודעה על זכייה

14.1. עם קביעת הזוכה במכרז תימסר לזוכה הודעה על כך בכתב באמצעות דואר רשום או דואר אלקטרוני.

14.2. המציע שיקבע כזוכה במכרז מתחייב בתוך שבעה (7) ימים ממועד ההודעה כאמור לחתום על חוזה ולמסור לחכ"ל את כל המסמכים הנדרשים מהזוכה עם הכרזת זכייתו ובכלל זה: ערבות ביצוע, אישור על קיום ביטוחים והזמנות חתומות לרכישת הכלים הנדרשים ומועד אספקתן.

14.3. עד שבעה (7) ימים טרם תחילת העבודה יעביר הקבלן לחכ"ל את רשימת העובדים כולל צילום תעודות הזהות של עובדים.

14.4. צו תחילת עבודה יהא בתוך שלושים (30) ימים מיום חתימת החוזה או במועד אחר בהתאם לקביעת החכ"ל ושיקול דעתה הבלעדי.

14.5. למציע אשר הצעתו לא תתקבל תינתן הודעה בכתב באמצעות דואר רשום אליה תצורף הערבות הבנקאית.

14.6. היה והמזיע לא יעמוד בהתחייבויותיו, תהא החכ"ל רשאית לבטל את הזכייה במכרז ו/או את התקשרותה עימו וזאת בהודעה בכתב למזיע. הודעה זו תישלח למזיע לאחר שניתנה למזיע הודעה לפיה נדרש הוא לתקן את הטעון תיקון לשביעות רצון החכ"ל, ולאחר שהמזיע לא תיקן את הטעון תיקון בהתאם להודעת החכ"ל ובתוך פרק הזמן אשר נקצב בעניין.

14.7. במידה ובוטלה הזכייה במכרז ו/או התקשרותה של החכ"ל עם הזוכה, תהיה רשאית החכ"ל למסור את דבר ביצוע העבודות נשוא המכרז למי שיקבע על-ידה, כל זאת במקביל לחילוט הערבות הבנקאית של המזיע.

15. הוראות כלליות

15.1. אי הגשת הצעת מחיר או חלק ממנה תוביל לפסילת ההצעה למכרז.

15.2. אי השלמת מקום הטעון מילוי ו/או כל שינוי או תוספת אשר ייעשו במסמכי המכרז ו/או כל הסתייגות ביחס אליהם, בין באמצעות שינוי או תוספת בגוף המכרז ובין באמצעות מכתב נלווה או בכל דרך אחרת עלול להוביל לפסילת הצעה למכרז.

15.3. מציע שהוא אישיות משפטית מאוגדת, מנוע מלהגיש הצעה/ות נוספות/ות של גוף מאוגד אחר, שהינו אישיות משפטית נפרדת, במידה ואחד מיחידיו של הגוף המאוגד האחר, הינו בעלים ו/או בעל מניות ו/או מנהל ו/או נושא משרה ו/או שותף של המזיע.

מציע שהוא אישיות משפטית מאוגדת, מנוע מלהגיש את הצעתו במקרה ואחד מיחידיו של המזיע (בעלים ו/או בעל מניות ו/או מנהל ו/או נושא משרה ו/או שותף) הגיש את הצעתו למכרז. הצעה שתוגש בניגוד לאמור בסעיף זה תפסל.

הצעה אשר תוגש על ידי מציע אחד בשם מציעים נוספים או שני מציעים או יותר במשותף – תיפסל ולא תובא בחשבון.

15.4. אין החכ"ל מתחייבת לקבוע את ההצעה בעלת הניקוד הגבוה ביותר, או כל הצעה שהיא, כזוכה במכרז.

15.5. וועדת המכרזים רשאית לקחת בחשבון שיקוליה, בבחירת ההצעה הזוכה ו/או בבחינת ההצעות למכרז, את אמינותו, ניסיונו וכושרו של המזיע לבצע את החוזה המוצע במכרז. במסגרת זו החכ"ל רשאית להביא במסגרת שיקוליה ניסיון שלילי ו/או בעיות באמינות אשר היו לה עם מציע במכרז, ואף לפסול בהתאם לשיקולים אלה את הצעתו ו/או להימנע להתקשר עימו בחוזה הקבלנות (באם הצעתו היא הזולה ביותר) ולבחור מציע אחר תחתיו.

15.6. החכ"ל רשאית לדרוש מהמציעים פרטים נוספים ו/או השלמות נוספות ו/או הבהרות נוספות בהתאם לשיקול דעתה הבלעדי ולשביעות רצונה, כל זאת גם לאחר פתיחת ההצעות על מנת לבחון את המזיע והצעתו במסגרת שיקוליה.

15.7. החכ"ל תזמן לשימוע מציעים אשר יש חשש כי הצעותיהם הינן גירעוניות ו/או הצעות הפסד וכן מכל נימוק אחר, ככל שתמצא לנכון. במסגרת זו תהא לחכ"ל הסמכות לקבל מהמזיע כל פרט ביחס להצעתו כולל תחשיבים.

15.8. עד למועד חתימת חוזה הקבלנות עם הקבלן הזוכה, החכ"ל שומרת לעצמה את הזכות לבטל את המכרז ולבצע את העבודות נשוא המכרז בעצמה או לא לפתוח את האתר כלל, וזאת בהתקיים אחד או יותר מהמקרים הבאים: (1) חוסר היתכנות כלכלית מצד הקבלן; ו/או (2) אי קבלת אישורים רגולטוריים או אחרים הנדרשים לצורך כך, במועדס או בכלל (אישור הגנת הסביבה, רמ"י או כל משרד רלוונטי אחר); ו/או (3) לאחר בדיקת המציעים אשר ניגשו למכרז מצאה החכ"ל כי אינם מתאימים לביצוע העבודות, ולמציעים/לקבלן הזוכה לא תהיה כל טענה ו/או דרישה ו/או תביעה לפיצוי או כל תשלום אחר כנגד החכ"ל או המועצה.

16. הליכים משפטיים

מובהר ומודגש בזאת כי מציע אשר הוכרז כזוכה, לא יבוא בתביעות ו/או בטענות ו/או בדרישות כלפי החכ"ל, בגין כל עיכוב ו/או הפסקת עבודה זמנית או לחלוטין אשר יגרמו, אם יגרמו, כתוצאה מהליכים משפטיים שיינקטו על-ידי צדדים שלישיים כלשהם.

מכרז פומבי מס' 1/26
להפעלת אתר סילוק הפסולת "מטמנת רמת הנגב" וביצוע עבודות לטיפול והטמנת פסולת באתר

מכרז פומבי מס' 1/26
להפעלת אתר סילוק הפסולת "מטמנת רמת הנגב" וביצוע עבודות לטיפול והטמנת פסולת באתר

נספח א' למכרז

העתק רישיון העסק (יצורף להסכם)

נספח ב' למכרז

כתב ערבות בנקאית
(נוסח ערבות הצעה להשתתפות במכרז)

לכבוד,
החברה הכלכלית לפיתוח רמת הנגב בע"מ
(להלן – החכ"ל)

א.ג.נ.,

הנדון: ערבות בנקאית מספר _____

- 1 על-פי בקשת _____ (להלן – הנערב) מס' ת.ז.ח.פ.ח.צ. _____ מרחוב _____ (כתובת מלאה כולל מיקוד), אנו ערבים בזאת באופן בלתי חוזר בקשר למילוי כל מחויבויותיו של הנערב בקשר למכרז פומבי מס' 1/26 להפעלת אתר סילוק הפסולת "מטמנת רמת הנגב" וביצוע עבודות לטיפול והטמנת פסולת באתר, לשלם לכם כל סכום שתדרשו מאת המציע הנערב עד לסכום כולל של 100,000 ₪ (במילים – מאה אלף שקלים חדשים) (להלן – סכום הערבות).
 - 2 אתם תהיו רשאים לדרוש מאיתנו את תשלומי של הסכום המפורט בסעיף 1 דלעיל בפעם אחת או במספר דרישות שכל אחת מהן מתייחסת לחלק מסכום הערבות בלבד ובתנאי שסך דרישותיכם לא יעלה על הסך הכולל בסכום הערבות.
 - 3 אנו מתחייבים לשלם לכם כל סכום או סכומים עד לסך המפורט בסעיף 1 לעיל, מיידיית עם קבלת דרישתכם הראשונה בכתב שתגיע אלינו חתומה על-ידי מנכ"ל החכ"ל, וזאת ללא כל תנאי ומבלי להטיל עליכם כל חובה להוכיח או לנמק את דרישתכם בתהליך כלשהו או באופן כלשהו, מבלי לטעון כלפיכם טענת הגנה כלשהי שיכולה לעמוד לנערב במכרז בקשר לחיוב כלשהו כלפיכם ומבלי שתהיו חייבים לדרוש תחילה את סכום הערבות מאת המציע הנערב.
 - 4 לדרישתכם כאמור לעיל עליכם לצרף כתב ערבות זה.
 - 5 ערבות זו תישאר בתוקפה עד ליום 20/07/2026 (כולל).
 - 6 תוקפה של ערבות זו ניתן להארכה בהודעה בכתב של מנכ"ל החכ"ל באופן חד צדדי לבנק, בלא צורך בקבלת הסכמת הנערב, לתקופה של תשעים (90) יום נוספים מהמועד הנקוב בסעיף 5 דלעיל.
 - 7 כל דרישה על פי ערבות זו, צריכה להתקבל לא יאוחר מתאריך תום תוקפה של הערבות כנקוב בסעיף 5 לעיל ו/או לא יאוחר מחלוף המועד האחרון לתוקף הערבות לאחר התקופה הנוספת (באם הוארכה) כאמור בסעיף 6 דלעיל. לאחר מועד זה, תהיה ערבותינו זו בטלה ומבוטלת.
- ערבות זו איננה ניתנת להמחאה או להסבה או להעברה בכל צורה שהיא.

בכבוד רב,

בנק

סניף

נספח ג' למכרז

לכבוד
החברה הכלכלית לפיתוח רמת הנגב בע"מ

הנדון : אישור והמלצה על ביצוע עבודות

שם הישות הממליצה: _____.

לבקשת _____, ח.צ.ח.פ.ת.ז./מס' תאגיד _____ (להלן –

המציע) הרינו מאשרים בזאת כי המציע ביצע עבורנו עבודות איסוף ופינוי אשפה ופסולת ו/או הפעלת אתר הטמנה

החל מחודש _____ (חודש/שנה) ועד לחודש _____ (חודש/שנה).

כמות הפסולת החודשית אותה פינה המציע הינה _____ **טון לחודש**.

חוות דעתנו על השירות שניתן: _____

תאריך: _____

שם: _____

תפקיד: _____

חתימה: _____

מכרז פומבי מס' 1/26
להפעלת אתר סילוק הפסולת "מטמנת רמת הנגב" וביצוע עבודות לטיפול והטמנת פסולת באתר

נספח ד' למכרז

אישור רואה-חשבון אודות מחזור כספי ומצב התאגיד או בית-העסק

תאריך: ____/____/____

לכבוד,
החברה הכלכלית לפיתוח רמת הנגב בע"מ
(להלן – החכ"ל)

ג.א.נ.

הנדון: אישור אודות מחזור כספי ומצב תאגיד

אני רואה-חשבון _____ מאשר את הפרטים הבאים לגבי הפעילות העסקית של _____ (להלן – המציע) בקשר למכרז פומבי מס' 1/26 להפעלת אתר סילוק הפסולת "מטמנת רמת הנגב" וביצוע עבודות לטיפול והטמנת פסולת באתר, כדלקמן:

1. היקף המחזור הכספי של המציע בכל אחת מ-5 השנים האחרונות היה, כדלקמן:

בשנת 2020: _____ נה (לא כולל מע"מ).

בשנת 2021: _____ נה (לא כולל מע"מ).

בשנת 2022: _____ נה (לא כולל מע"מ).

בשנת 2023: _____ נה (לא כולל מע"מ).

בשנת 2024: _____ נה (לא כולל מע"מ).

מחזור כספי לעניין סעיף זה הינו הכנסות בגין שירותי איסוף ופינוי אשפה ופסולת ו/או הפעלת אתר הטמנה (לא כולל מע"מ).

2. למיטב ידיעתי המציע אינו נמצא בהליכי מחיקה ו/או פירוק ו/או כינוס נכסים ו/או פשיטת רגל.

בכבוד רב,

_____	_____	_____
תאריך	חתימה וחותמת	רואה-חשבון (שם מלא)
_____	_____	_____
פקס/מייל	טלפון	כתובת

נספח ה' למכרז

רשימת כלי רכב

תקופת הביטוח מיום עד יום	מספר תעודת ביטוח צד ג'	מספר תעודת ביטוח חובה	שנת ייצור	מספר רישוי	תיאור כלי הרכב

נספח ו' למכרז

נוסח תצהיר קיום זכויות העובדים על פי החיקוקים המפורטים בתוספת השנייה לחוק בית הדין לעבודה, התשכ"ט-1969 ששר התעסוקה ומלאכה המסחר והתעסוקה ומלאכה ממונה על ביצועם, חוק הביטוח הלאומי [נוסח משולב], התשנ"ה-1995 ועל פי צווי הרחבה וההסכמים הקיבוציים הרלוונטיים לאופי העבודות נשוא המכרז

אני הח"מ _____ ת.ז. _____ לאחר שהוזהרתי כי עלי לומר את האמת וכי אהיה צפוי לעונשים הקבועים בחוק אם לא אעשה כן, מצהיר/ה בזה כדלקמן:

1. הנני עושה תצהיר זה כחלק ממסמכי מכרז פומבי מס' 1/26 להפעלת אתר סילוק הפסולת "מטמנת רמת הנגב" וביצוע עבודות לטיפול והטמנת פסולת באתר, כמורשה מטעם המציע במכרז. אני מכהן כ_____ והנני מוסמך/ת לתת תצהיר זה בשם המציע.

2. ככל שהצעתו של המציע תיבחר כהצעה הזוכה במכרז על ידי המזמין וייחתם בין הצדדים הסכם התקשרות, מתחייב המציע כי במהלך תקופת הסכם ההתקשרות (לרבות כל תקופת התקשרות מוארכת) יקיים כלפי המועסקים מטעמו את האמור בהסכמים הקיבוציים הרלבנטיים לאופי העבודות נשוא המכרז, את האמור בצווי הרחבה הרלבנטיים עפ"י חוק ואת האמור בכל החוקים הבאים (להלן – **חוקי העבודה**): חוק שירות התעסוקה ומלאכה, תשי"ט-1959; חוק שעות עבודה ומנוחה, תשי"א-1951; חוק; דמי מחלה, תשל"ו-1976; חוק חופשה שנתית, תשי"א-1951; חוק עבודת נשים, תשי"ד-1954; חוק שכר שווה לעובדת ולעובד, תשנ"ו-1996; חוק עבודת הנוער, תשי"ג-1953; חוק החניכות, תשי"ג-1953; חוק חיילים משוחררים (החזרה לעבודה), תשי"ט-1949; חוק הגנת השכר, תשכ"ח-1958; חוק פיצויי פיטורים, תשכ"ג-1963; חוק הביטוח הלאומי [נוסח משולב], תשנ"ה-1995; חוק שכר מינימום, תשמ"ז-1987; חוק הודעה מוקדמת לפיטורים והתפטרות תשס"א-2001; חוק הודעה לעובד (תנאי עבודה) תשס"ב-2002; צו הרחבה לביטוח פנסיוני מקיף במשק לפי חוק הסכמים קיבוציים, התשי"ז-1957; חוק להגברת האכיפה של דיני העבודה, תשע"ב-2011.

3. **(למילוי ולסימון X במשבצת הנכונה)**

_____ המציע, בעל השליטה בו (כמשמעותו בחוק הבנקאות (רישוי) התשמ"א-1981 (להלן: "**בעל השליטה**")) וחברות אחרות בבעלות מי מבעלי השליטה, לא הורשעו בפסק דין חלוט בעבירה פלילית אחת או יותר מבין העבירות המנויות בחוקי העבודה המפורטים לעיל ולא הושתו על מי מאלה קנסות על ידי מינהל ההסדרה והאכיפה במשרד התמ"ת בגין הפרה על חוקי העבודה המפורטים לעיל וכל זאת ב- 3 השנים שקדמו למועד האחרון להגשת ההצעות למכרז.

רצ"ב העתק **אישור של מינהל ההסדרה והאכיפה** במשרד התמ"ת בדבר העדר הרשעות וקנסות כאמור. ידוע למציע כי כמה קנסות בגין אותה עבירה יימנו כקנסות שונים.

_____ המציע או מי מבעלי השליטה בו הורשעו בפסק דין חלוט בעבירה פלילית אחת או יותר מבין העבירות המנויות בחוקי העבודה לעיל או נקנס ב- 2 קנסות או יותר בגין עבירה אחת או יותר על ידי מינהל ההסדרה והאכיפה במשרד התמ"ת בגין הפרה על חוקי העבודה לעיל וכל זאת ב- 3 השנים שקדמו למועד האחרון להגשת ההצעות למכרז.

רצ"ב העתק **אישור של מינהל ההסדרה והאכיפה** במשרד התמ"ת בדבר הרשעות וקנסות. ידוע למציע כי כמה קנסות בגין אותה עבירה יימנו כקנסות שונים.

4. זהו שמי, זו חתימתי ותוכן תצהירי אמת.

_____ המצהיר

אישור עורך-דין

הנני מאשר כי היום _____, הופיע ה"ה _____ הנושא ת.ז. מס' _____, בפני עוה"ד _____, מרחוב _____, ולאחר שהזרתיו כי עליו להצהיר את האמת וכי יהיה צפוי לעונשים הקבועים בחוק, אם לא יעשה כן, אישר את נכונות תצהירו וחתם עליה בפני.

_____ עורך-דין

נספח ז' למכרז

נוסח תצהיר בדבר העדר עבירות לפי חוק עובדים זרים (איסור העסקה שלא כדין והבטחת תנאים הוגנים), התשנ"א-1991 לרבות אי העסקת עובדים ללא היתר או אישורי שהייה כדין (להלן במסמך זה – חוק העסקת עובדים זרים)

אני הח"מ _____ הנושא ת.ז. מס' _____, לאחר שהוזהרתי כי עלי לומר את האמת וכי אהיה צפוי לעונשים הקבועים בחוק אם לא אעשה כן, מצהיר בזאת בכתב כדלקמן –

1. הנני עושה תצהיר זה כחלק ממסמכי מכרז פומבי מס' 1/26 להפעלת אתר סילוק הפסולת "מטמנת רמת הנגב" וביצוע עבודות לטיפול והטמנת פסולת באתר, כמורשה מטעם המציע במכרז. אני מכהן כ_____ והנני מוסמך/ת לתת תצהיר זה בשם המציע.

2. הנני מצהיר בזאת כי אנוכי וכל בעל זיקה אלי ו/או למציע במכרז (יש לסמן ב-X את התיבה המתאימה) –

לא הורשעו בפסק-דין חלוט בעבירה שנעברה לאחר 1 בינואר 2002 לפי חוק העסקת עובדים זרים בשנה שקדמה למועד הגשת הצעתי למכרז.

הורשעו בשתי עבירות או יותר שנעברו אחרי 1 בינואר 2002 לפי חוק העסקת עובדים זרים בפסקי-דין חלוטים, אך במועד תצהיר זה חלפו שלוש שנים, לפחות, ממועד ההרשעה האחרונה.

לעניין תצהיר זה יהיו המונחים הבאים –

'בעל זיקה', מי שנשלט על-ידי תושבי ישראל, ואם התושב הוא חבר בני אדם – גם בעל השליטה בו או חבר בני אדם אחר שבשליטת בעל שליטה בו.

'שליטה', כהגדרתה בחוק ניירות ערך, התשכ"ח-1968.

3. זהו שמי, זו חתימתי ותוכן תצהירי אמת.

המצהיר

אישור עורך-דין

הנני מאשר כי היום _____, הופיע ה"ה _____, הנושא ת.ז. מס' _____, בפני עוה"ד _____, מרחוב _____, ולאחר שהוזהרתי כי עליו להצהיר את האמת וכי יהיה צפוי לעונשים הקבועים בחוק, אם לא יעשה כן, אישר את נכונות תצהירו וחתם עליה בפני.

עורך-דין

מכרז פומבי מס' 1/26
להפעלת אתר סילוק הפסולת "מטמנת רמת הנגב" וביצוע עבודות לטיפול והטמנת פסולת באתר

נספח ח' למכרז

הצהרת מציע

לשון יחיד משמעה גם לשון רבים ולהיפך, ולשון זכר משמעה גם לשון נקבה

- אני הח"מ _____ ח.פ. _____ כתובת _____ מצהיר, מסכים ומתחייב בזה כדלקמן:
1. הנני מצהיר בזאת כי קראתי בעיון את כל מסמכי המכרז שבנדון, דהיינו: ההוראות למשתתפים ונוסח ההסכם שיחתם עם הזוכה וכי הבנתי את כל התנאים והדרישות הנדרשים מאת המשתתפים במכרז זה, וכי בדקתי ושקלתי כל דבר העשוי להשפיע על קביעת מחיר הצעתי, לרבות כדאיות הצעתי ורווחיותה.
 2. הנני מצהיר מסכים ומתחייב:
 - 2.1. כי הבנתי את כל האמור במסמכי המכרז והגשתי את הצעתי בהתאם.
 - 2.2. כי הנני מסכים לכל האמור במסמכי המכרז.
 - 2.3. כי הנני עומד בכל תנאי המכרז, כי הצעתי עונה על כל הדרישות שבמסמכי המכרז וכי היה ואזכה במכרז וימצא במהלך תקופת ההסכם כי אינני עומד בתנאי המכרז תהיה רשאית החכ"ל לבטל את ההתקשרות עימי.
 - 2.4. למלא אחר כל ההוראות המפורטות במסמכי המכרז.
 3. כי הצעתי מוגשת ללא קשר ו/או ללא תיאום עם משתתפים אחרים.
 - 3.1. בתמורה לביצוע העבודות נשוא המכרז, להלן הצעתי המצורפת **כנספח ד'** לנוסח ההסכם.
 - 3.2. הנני מצרף להצעתי את המסמכים המפורטים בהוראות למשתתפים לרבות ערבות בנקאית אוטונומית כמפורט במסמכי המכרז להבטחת קיום הצעתי.
 4. הנני מצהיר ומסכים כי אמציא את כל המסמכים הנדרשים ועותקים חתומים נוספים מההסכם עפ"י דרישת החכ"ל, בתוך 7 ימים מיום שיודע לי על זכייתי במכרז, כולו או חלקו.
 5. הנני מצהיר כי היה ומסיבה כלשהי לא אעמוד בהתחייבויותיי אני מסכים כי החכ"ל תהא רשאית לחלט את הערבות הבנקאית שנמסרה לה על ידי, וזאת מבלי ליתן לי כל הודעה ו/או התראה מראש ו/או להוכיח כל נזק או חיסרון כיש אשר נגרם לחכ"ל כתוצאה מאי עמידתי בתנאי המכרז וההסכם.

ולראיה באתי על החתום:

כתובת המציע

ח.פ./מס'

חתימת המציע

אני הח"מ _____ עו"ד של _____ (להלן: "המציע") מאשר בזאת כי ביום _____ חתמו בפני על הצהרה זו ה"ה _____, _____, בשם המציע, כי אצל המציע התקבלו כל ההחלטות וכל האישורים הדרושים על פי מסמכי ההתאגדות של המציע ועל פי כל דין לחתימת המציע על הצהרה זו וכי חתימת ה"ה המפורטים לעיל מחייבת את המציע.

עו"ד,

מכרז פומבי מס' 1/26
להפעלת אתר סילוק הפסולת "מטמנת רמת הנגב" וביצוע עבודות לטיפול והטמנת פסולת באתר

נספח ט' למכרז

תצהיר בדבר היעדר הרשעה בדיני איכות הסביבה

לכבוד
החברה הכלכלית לפיתוח רמת הנגב בע"מ
(להלן: "החכ"ל")

אני הח"מ _____, בעל מ.ז מס' _____, לאחר שהוזהרתי כי עלי לומר את האמת וכי אהיה צפוי לעונשים הקבועים בחוק אם לא אעשה כן, מצהיר בזאת בכתב כדלקמן:

1. הנני המציע / הנני משמש בתפקיד* _____ ב- _____ ח.פ. שהינו המציע במכרז פומבי מס' 1/26 להפעלת אתר סילוק הפסולת "מטמנת רמת הנגב" וביצוע עבודות לטיפול והטמנת פסולת באתר (להלן: "המציע"). (*מחק את המיותר).

2. הנני מצהיר בזאת כי:
(יש לסמן את הסעיף/ים הרלוונטי/ים מבין האמורים להלן):

- כנגד החתום מטה לא קיים רישום פלילי בעניין ביצוע עבירות בדיני איכות הסביבה.
- כנגד החתום מטה קיים רישום פלילי בעניין ביצוע עבירות בדיני איכות הסביבה.
- כנגד החתום מטה ו/או כנגד המציע מתנהל הליך חקירה בדבר עבירה על דיני איכות הסביבה.
- כנגד החתום מטה ו/או כנגד המציע לא מתנהל הליך חקירה בדבר עבירה על דיני איכות הסביבה.

לעניין סעיף זה:

"רישום פלילי" – כהגדרתו בחוק המידע הפלילי ותקנת השבים, תשע"ט-2019 לרבות חקירה פלילית, הגשת כתב אישום או הרשעה ולמעט פרטי רישום שהתיישנו או שנמחקו.
"עבירות" – עבירות לפי החיקוקים הנוגעים לאיכות הסביבה.

3. ככל שהתקיימו ו/או מתקיימים הליכים פליליים כאמור, אנא פרטי סוג ההליכים, מהותם, מועדם ופרטים רלוונטיים נוספים (ניתן לצרף מכתב נלווה ומסמכים רלוונטיים):

4. ידוע לי כי ועדת המכרזים של החכ"ל תהיה רשאית, אך לא חייבת, לפסול את הצעתי אם קיים כנגדי רישום פלילי או מתנהלת כנגדי חקירה כאמור לעיל, או אם מסרתי הצהרה לא נכונה.

5. זהו שמי, זו חתימתי ותוכן תצהירי אמת.

המצהיר

אישור עו"ד

אני הח"מ, עו"ד _____ מאשר/ת בזאת כי ביום _____ הופיעה בפני במשרדי ברחוב _____, מר/גב' _____ אשר זיהה/זיהתה עצמו/עצמה באמצעות ת.ז מס' _____ [במידה והמציע הינו תאגיד או שותפות רשומה: המשמש בתפקיד _____ במציע והמוסמך/כת לעשות תצהיר זה בשמה ומטעמה], ולאחר שהוזהרתי/ה כי עליו/עליה להצהיר אמת וכי יהיה/תהיה צפוי/ה לעונשים הקבועים בחוק אם לא יעשה/תעשה כן, אישר/ה את נכונות תצהירו/ה דלעיל וחתם/מה עליו בפני.

חתימה וחותמת עו"ד

מכרז פומבי מס' 1/26
להפעלת אתר סילוק הפסולת "מטמנת רמת הנגב" וביצוע עבודות לטיפול והטמנת פסולת באתר

נספח י' למכרז

מפרט טכני שווה ערך של ציוד מכני הנדסי שהמפעיל נדרש להחזיק באתר במהלך תקופת
ההתקשרות (התמונות להמחשה בלבד)

קומפקטור



מכרז פומבי מס' 1/26
 להפעלת אתר סילוק הפסולת "מטמנת רמת הנגב" וביצוע עבודות לטיפול והטמנת פסולת באתר

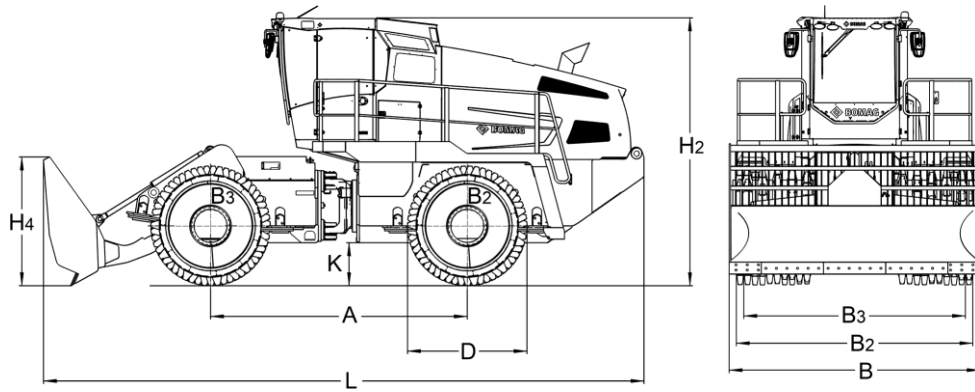

Dimensions in mm

	A	B	B2	B3	D	H2	H4	K	L
BC 673 RB-5	3890	3800	3692	3467	1810	4060	1950	650	9110
BC 773 RB-5	3890	3800	3692	3467	1810	4060	1950	650	9110

Shipping dimensions in m3

BC 673 RB-5	140,549
BC 773 RB-5	140,549

מכרז פומבי מס' 1/26
להפעלת אתר סילוק הפסולת "מטמנת רמת הנגב" וביצוע עבודות לטיפול והטמנת פסולת באתר

Technical Data		BOMAG BC 673 RB-5	BOMAG BC 773 RB-5
Weights			
Grossweight	kg	34.300	37.900
Operating weight CECE	kg	33.700	37.300
Axle load, front / rear CECE	kg	16.200/17.500	18.100/19.200
Driving Characteristics			
Speed (1), forward	km/h	0- 12,0	0- 12,0
Speed (1), reverse	km/h	0- 12,0	0- 12,0
Max. gradeability (dep. on soil con.)	%	100	100
Max. pushing force	kN	346	394
Drive			
Engine manufacturer		Merc.-Benz	Merc.-Benz
Type		OM 471 LA	OM 471 LA
Emission stage		Stage V / TIER4	Stage V / TIER4
Exhaust gas aftertreatment		DOC+DPF+SCR	DOC+DPF+SCR
Cooling		Liquid	Liquid
Number of cylinders		6	6
Performance ECE R 120	kW	340,0	340,0
Performance SAE J 1349	hp	456,0	456,0
Speed	min-1	1.700	1.700
Travel system		hydrost.	hydrost.
Operating voltage	V	24	24
Compaction Wheels			
Width, front / rear	mm	1.125/1.125	1.125/1.125
Outer diameter (front)	mm	1.810	1.810
Outer diameter (rear)	mm	1.810	1.810
Number of teeth/cutters, front		55	55
Number of teeth/cutters, rear		55	55
Compaction coverage per side	mm	1.238	1.238
Brakes			
Service brake		hydrost.	hydrost.
Parking brake		hydromec.	hydromec.
Steering			
Steering system		oscil.artic.	oscil.artic.
Steering method		hydraulic	hydraulic
Steering / oscillating angle +/-	grad	40/15	40/15
Track radius, inner	mm	3.756	3.756
Dozer Blade			
Height adjustment over ground level	mm	1.200	1.200
Height adjustment below ground level	mm	50	50
Dozer blade capacity acc. to SAE J 1265	m3	11,6	11,6
Capacities			
Fuel	l	650,0	650,0
Engine oil	l	39,0	39,0
Hydraulic oil	l	350,0	350,0
AdBlue (DEF) ®	l	40,0	40,0

Standard Equipment

- Electronic engine management
- Electronic monitoring module with engine shut-down
- Engine air intake at a height of 3,30 m
- Dry air filter
- Cold starting system
- Multi fuel filter system
- Fuel bleeding pump
- Hydraulic all-wheel drive (Quad pump drive)
- Wear control in hydraulic circuit
- Hydraulically operated articulated steering system
- Oscillating articulated joint between front and rear frames
- Automatic central lubrication system (Bucket system, manual)
- Adjustable scrapers in front of and behind each wheel
- All drive components well protected by the closed frame pan
- Wire deflector and drive protection on inner side of wheels
- ROPS/FOPS
- Noise insulated cab
- Vibration insulated cab suspension
- Cab ventilation with overpressure
- Activated charcoal filter for odour restriction
- Automatic heating - air conditioning
- Tinted safety glass panes
- Sun shades
- Hinged window, left
- Windscreen wiper/washer, front
- Interval switch for windscreen wipers
- Outer rear-view mirror, electrically adjustable
- Heated outside mirror
- Heatable rear windscreens
- Air suspended seat
- Seat belt
- Seat heating
- Head rest
- Control units for bucket/dozer blade and travel direction control integrated in the driver's seat
- Adjustable joystick steering
- Display instruments
- CD-Radio
- 24 V electrics
- Generator 150 A
- Battery disconnecting switch
- LED Working lights, 4 front/4 rear/2 lateral
- Rotary beacon
- Audible backup alarm
- Warning horn
- Access steps right / left
- Towing eyes front / rear
- Hydr. driven, reversible and speed controlled radiator fan
- Rearview camera

Optional Equipment

מכרז פומבי מס' 1/26

להפעלת אתר סילוק הפסולת "מטמנת רמת הנגב" וביצוע עבודות לטיפול והטמנת פסולת באתר

Polygonal compaction wheels, teeth with replaceable caps	<input type="checkbox"/>
Premium compaction wheels with highly wear resistant teeth	<input type="checkbox"/>
Blade 3800mm	<input type="checkbox"/>
Semi-U-Blade	<input type="checkbox"/>
3750mm Semi-U-Blade	<input type="checkbox"/>
4480mm	<input type="checkbox"/>
PS3 Bucket	<input type="checkbox"/>
3800mm Blade	
4350mm	
Pre start cabin heating	<input type="checkbox"/>
Fire extinguisher	<input type="checkbox"/>
Special painting	
Environmentally compliant hydraulic oil	<input type="checkbox"/>
Protective ventilation system (Pre-installation)	<input type="checkbox"/>
Lockable hood lock (anti-theft protection)	<input type="checkbox"/>
Tool kit	<input type="checkbox"/>
Tarpomatic (Pre-installation)	<input type="checkbox"/>
Tachograph	<input type="checkbox"/>
Cold start device	<input type="checkbox"/>
115V Cold start device	<input type="checkbox"/>
230V	<input type="checkbox"/>
TELEMATIC	
POWER	

מכרז פומבי מס' 1/26
להפעלת אתר סילוק הפסולת "מטמנת רמת הנגב" וביצוע עבודות לטיפול והטמנת פסולת באתר

שופל - מעמיס MX966

תא מפעיל

היגוי ג'ויסטיק עם משוב כוח לדיוק השליטה ולהקטנת התעייפות הזרוע - אין צורך במערכת משנית
כסא עם בקרת ג'ויסטיקים
שדה ראיה טוב יותר
תא מפעיל מרווח יותר
צג מרכזי קל לשימוש בשילוב צג מגע צבעוני

אחזקה

גישה קלה למערכות הקירור
פתיחת הדלת מלמטה

ביצועים

פיצוי הידראולי לביצוע הרמה והטיה בעת ובעונה אחת
נעילת דיפרנציאל קדמית ידנית תוך כדי נסיעה (אופציה לנעילה אוטומטית קדמי/אחורי) לשיפור האחיזה
מערכת שקילה אינטגרלית

צריכת דלק

מבטל הפסדי ממיר מומנט
עובד בסל"ד מנוע נמוך
שליטה בלתי תלויה במהירות הכלי ביחס לסל"ד המנוע
25% שיפור ביעילות הדלק מעבר לתמסורת רגילה
רמת רעש וויברציות בקבינה נמוכה יותר
הקטנת רמת הפיח
מגדיל את אינטרוול ניקוי גזי הפליטה

תפעול נוח יעיל

יכולת בלימה בשיפועים ללא שימוש בבלמים
בקרת דוושה שמאלית מבוקרת
מעבר הילוכים חלק

Product Link

מחשב ה Product link - אשר מותקן על גבי הכלי, משדר בזמן אמת נתונים ומידע אודות הכלי. המחשב הוא חלק ממערכת השירותים ה EMSolutions - שתפקידה לסייע לבעל הכלי למקסם את יכולותיו כגון: זמינות הכלי, חיסכון בעלויות תפעול, שיפור פרודוקטיביות וביצוע תחזוקה נכונה.

מכרז פומבי מס' 1/26
להפעלת אתר סילוק הפסולת "מטמנת רמת הנגב" וביצוע עבודות לטיפול והטמנת פסולת באתר



באגר

- מנוע C9.3B עוצמתי בעל מערכת לטיפול בגזי פליטה אשר אינה מצריכה פעולות אחזקה או זמני השבתה
- Smart Power Mode מצב ייחודי המתאם בין הספק המנוע למערכת ההידראולית ליעילות מקסימלית
- סל"ד מופחת לחיסכון והפעלה שקטה יותר (ללא איבוד כח)
- מערכת הידראולית המאפשרת פעולה חלקה ומדויקת גם בעת שילוב מספר פעולות הידראוליות
- מערכת שסתומי בקרה חכמה ומשאבות הידראוליות בעלות נפח גדול יותר ושליטה אלקטרונית ליעילות מרבית

נוחות ויעילות הפעלה

- תא מפעיל חדש, שקט ואטום לאבק.
- תושבות מתקדמות לתא המפעיל לבידוד מקסימלי מרעידות
- סידור מתגים בתא בצורה ארגונומית להפעלה קלה וללא עייפות מצד המפעיל
- הנעת הכלי ללא מפתח
- צג מגע בגודל " 10 בעל רזולוציה גבוהה
- גויסטיקים אלקטרו הידראוליים נוחים בעלי כפתורים הניתנים לתכנות ואפשרות כוונן רגישות על פי העדפת המפעיל
- מושב רחב ונוח בעל שיכוך אוויר
- **Smartboom** מערכת ציפה ייחודית לבוס (תזוזה חופשית של הבוס ללא פעולת משאבה) המאפשרת ביצוע עבודות גימור בקלות. מצב ייחודי לשימוש בפטיש אשר מאפשר הפחתת זעזועים העוברים לכלי – לשמירה על אורך חיי הכלי והפטיש + נוחות גבוהה יותר בהפעלה

אופטימיזציה של ביצועים

- מערכת שסתומי בקרה חכמה
- אלגוריתם השולט באופן עצמאי בפעולות הכלי
- מסנני אוויר מסדרת Intake – לשימוש עד 1000 שעות
- חידוש האנרגיה ההידראולית
- גויסטיקים אלקטרו הידראוליים – הפעלה נוחה
- **Cat Payload מערכת בקרת שקילה**
- שקילה של כל העמסה בנפרד
- הצגת המשקל המקסימלי שי להעמיס על המשאית (ניתנת התראה למפעיל בעת ההעמסה האחרונה
- מדידת כמות העמסות נדרשת להעמסת המשאית
- ניתוח זמני העמסה : זמן מילוי משאית, מספר החלפות של המשאית

CAT Grade Control 2D + Assist

מערכת יצירת שיפועים וחפירות מדויקות

- מערכת המאפשרת למפעיל לתכנן בקלות עבודה שלשיפועים ומישורים דו מימדיים מתוך תא המפעיל
- בעזרת פונקציית Assist ביצוע פעולת החפירה/יישור באופן חצי אוטומטי בו המפעיל מתפעל את הזרוע המשנית בלבד (סטיק) והבוס+כף מתכווננים באופן אוטומטי בכל הקשור לעומק השיפוע
- כלל המידע מועבר באמצעות צג הכלי המציג את כמות החפירה הדרושה כדי להגיע למטרה שהוגדרה מראש
- E-Fence מערכת בטיחות המאפשרת הגדרה של עומק, גובה, מרחק או זווית סיבוב מסויימים אשר אליהם הכלי לא יכול להגיע (עצירה אוטומטית של פעולת הכלי) כדי לא לפגוע בחפצים או איזורים מסוכנים (לדוגמא – חפירה מעל צינורות, ליד קירות וכו')

Product Link

- מחשב ה Product link - אשר מותקן על גבי הכלי משדר בזמן אמת נתונים ומידע אודותיו. המחשב הוא חלק ממערכת ה EMSolutions - המהפכנית, שתפקידה לסייע לבעל הכלי למקסם את יכולותיו כגון: זמינות הכלי, חיסכון בעלויות תפעול, שיפור היעילות וביצוע תחזוקה נכונה.



נספח י"א למכרז

מכרז פומבי מס' 1/26

להפעלת אתר סילוק הפסולת "מטמנת רמת
הנגב" וביצוע עבודות לטיפול והטמנת פסולת
באתר

חוזה קבלנות

מס' _____

חוזה קבלנות

שנערך ונחתם ביום _____ לחודש _____ שנת _____

בין –

החברה הכלכלית לפיתוח רמת הנגב בע"מ

טל': _____ פקס: _____

(להלן – החכ"ל)

מצד אחד

לבין –

_____ ; ח.צ.ח.פ.ת.ז./מס' תאגיד _____

רחוב _____ מס' _____ (ת.ד. _____) עיר _____ מיקוד _____

(להלן – הקבלן)

מצד שני

הואיל והקבלן הוא הזוכה במכרז מס' _____ להפעלת אתר סילוק הפסולת "מטמנת רמת הנגב" וביצוע עבודות לטיפול והטמנת פסולת באתר;

והואיל וברצון החכ"ל להזמין מהקבלן את השירותים והקבלן מעוניין לתת את השירותים, הכל בהתאם לתנאים אשר מפורטים במסמכי המכרז ובחוזה קבלנות זה.

לפיכך הוצהר, הוסכם והותנה בין הצדדים כדלקמן –

1. מבוא, כותרת ופרשנות

- 1.1. המבוא לחוזה זה ונספחיו מהווים חלק בלתי נפרד ממנו ותנאי מתנאיו.
- 1.2. כותרות סעיפי חוזה זה נועדו לנוחות הקריאה בלבד ואין לעשות בהן שימוש לצורכי פרשנות החוזה.
- 1.3. חוזה זה על נספחיו השונים, במידה ויהיו כאלה, לא יפורשו במקרה של סתירה, ספק, אי וודאות או דו-משמעות כנגד מנסחו, אלא יפורשו לפי הכוונה העולה ממנו, ללא היזקקות לכותרות וכותרות השוליים.
- 1.4. חוזה זה הנו מלא וממצה בין הצדדים, לגבי הנושאים והעניינים הנדונים בו, והוא מחליף ומבטל כל מצג, הסכם, משא ומתן, זיכרון דברים וכל מסמך אחר ששררו או הוחלפו (בין בכתב ובין בעל-פה) בין הצדדים בנושאים ובעניינים האמורים קודם לחתימת חוזה זה.
- 1.5. נספחי החוזה המהווים חלק בלתי נפרד ממנו:
 - א. **נספח א'** – ערבות ביצוע
 - ב. **נספח ב'** – כתב התחייבות בטיחות וגיהות
 - ג. **נספח ג'** – נספח הביטוח
 - ד. **נספח ג'1** – אישור קיום ביטוח
 - ה. **נספח ד'** – אומדן כמויות והצעות מחיר
 - ו. **נספח ה'** – פרטי חשבון בנק

2. מונחים

- 2.1. בחוזה זה תהינה למונחים הבאים המשמעויות כמוגדר כדלהלן –

אתר סילוק הפסולת "מטמנת רמת הנגב";	"האתר" ו/או "מטמנת רמת הנגב"
החברה הכלכלית לפיתוח רמת הנגב בע"מ;	"החכ"ל"
מועצה אזורית רמת נגב;	"המועצה"
מכרז פומבי מס' 1/26 להפעלת אתר סילוק הפסולת "מטמנת רמת הנגב" וביצוע עבודות לטיפול והטמנת פסולת באתר;	"המכרז"
מנהל האתר מטעם החכ"ל או מי שהוסמך על-ידו בכתב לצורך זה;	"מנהל האתר"
אדם שמתמנה מעת לעת על-ידי מנכ"ל החכ"ל ואשר ישמש כמנהל מקצועי מטעם החכ"ל ותפקידו לפקח ולבקר את הפעלת האתר וביצוע הוראות חוזה זה או כל חלק מהן;	"מפקח"
האדם או האישיות המשפטית המקבל על עצמו את ביצוע העבודות בהתאם להסכם זה ונספחיו לרבות נציגיו של הקבלן כמוגדר בגוף החוזה ו/או המכרז, וכל מי שיבוא תחתיו בדרך חוקית לרבות כל קבלן משנה, הפועל בשמו או מטעמו בביצוע העבודות או חלק מהן;	"הקבלן"
אדם שהקבלן מסר לגביו הודעה בכתב למנהל האתר, כי הוא משמש מטעמו של הקבלן כבא כוחו המוסמך לנהל את ביצוע העבודות ולטפל בליקויים ו/או בתלונות ככל שיהיו, ויעמוד 24 שעות ביממה לשירות החכ"ל;	"מנהל(י) עבודה"
כל העבודות שעל הקבלן לבצע בהתאם להוראות המכרז על מסמכיו ונספחיו השונים ולהוראות חוזה הקבלנות על מסמכיו ונספחיו השונים, לרבות הטמנת פסולת שתגיע לאתר, כיסוי הפסולת, עריכת ביקורות, מתן שירותים וניהול הפעילות היומית בתא ההטמנה, תחזוקת ציוד וכלים ומניעת מפגעים ושריפות, ובהתאם להוראות מנהל האתר ו/או המפקח כפי שתינתנה מעת לעת;	"העבודה/ות" או "השירות/ים"
פסולת המתקבלת באתר, למעט פסולת רעילה או רפואית;	"אשפה" או "פסולת"
לרבות כל המסמכים והנספחים לחוזה הקבלנות, ולרבות כל הוראות המכרז על כל מסמכיו ונספחיו ולרבות הוראותיו של מנהל האתר ו/או המפקח כפי שיתנו מעת לעת;	"חוזה זה/הקבלנות"
הוראה בכתב לקבלן להתחיל בביצוע העבודות, וזאת בתוך פרק זמן שלא יעלה על 30 (שלושים) ימי עבודה. צו התחלת עבודה יימסר לקבלן לאחר חתימת החוזה ויהיה חתום על-ידי מנהל האתר ו/או סמנכ"ל הכספים של החכ"ל;	"צו התחלת עבודה"
הקבלן מתחייב להתחיל בביצוע העבודות במועד שנקבע בצו התחלת עבודה שנמסר לו ולא יאוחר מ-60 (שישים) ימים ממועד זה (או פרק זמן אחר כפי שייקבע על-ידי מנהל האתר) ולבצע את העבודות כנדרש;	"מועד תחילת ביצוע"
התמורה לקבלן עבור ביצוע העבודות בהתאם להצעת המחיר של הקבלן הזוכה במכרז;	"התמורה"
כל אחד מחגי ישראל ו/או מועדי ישראל, לרבות יום העצמאות וחג השבועות, וכן חגי הנצרות, האיסלם וחגי העדה הדרוזית;	"חג"
מדד מחירי תשומות בסלילה החיובי המתפרסם על-ידי הלשכה המרכזית לסטטיסטיקה (אלא אם מצוין בסעיף במפורש אחרת); מדד הבסיס לחוזה יהיה המדד הידוע במועד האחרון להגשת ההצעות למכרז;	"מדד"

3. הצהרות הצדדים

הצהרות והתחייבויות החכ"ל

- 3.1. החכ"ל מצהירה כי היא בעלת הזכות להפעלתו של האתר.
- 3.2. ככל הידוע לחכ"ל, האתר כולל את כל התשתיות והמערכות הנדרשות לצורך תפעולו ברמה הגבוהה ביותר ובהתאם להוראות חוזה זה.

להפעלת אתר סילוק הפסולת "מטמנת רמת הנגב" וביצוע עבודות לטיפול והטמנת פסולת באתר

- 3.3. החכ"ל מצהירה כי התקינה משקל לשקילה מרחוק לצורך שקילת המשאיות הנכנסות, והיא מתחייבת כי המשקל יתוחזק במשך כל תקופת החוזה, כאשר הוא תקין ומכויל כדיון.
- יובהר, כי החכ"ל לא תהא אחראית לנזקים/תקלות שייגרמו למשקל כתוצאה מחבלה מכוונת או רשלנות של הקבלן ו/או מי מטעמו.
- 3.4. החכ"ל מצהירה כי התקינה בכניסה לאתר מערכת מחסומים עם פיקוד ובקרה אוטומטיים, וכן מצלמות וידאו לפיקוח ושליטה רציפים על הכניסות והיציאות של האתר. החכ"ל הינה האחראית לדאוג לכך שמערכת המחסומים והמצלמות יתוחזקו תקינים ופועלים במשך על תקופת חוזה זה.
- 3.5. החכ"ל מצהירה כי ההתקשרות בחוזה זה אושרה על ידי אורגני החברה כדיון, ולמיטב ידיעתה, אין כל מניעה על פי כל דין או הסכם, להתקשרות נשוא חוזה זה. יחד עם זאת, מוסכם כי ככל שיתברר שישנה מניעה להתקשר בחוזה זה, לא תהיינה לקבלן כל טענה ו/או תביעה ו/או דרישה כלפי החכ"ל עקב ביטולו של החוזה בשל האמור.

הצהרות והתחייבויות הקבלן

- 3.6. הקבלן מצהיר כי הוא עוסק מורשה ומנהל ספרים כדיון.
- 3.7. הקבלן מצהיר כי הוא יפעל להוצאת רישיון עסק להפעלת האתר והוא מתחייב להחזיקו בתוקף במשך כל תקופת החוזה.
- 3.8. כי ההתקשרות בהסכם זה אושרה על ידי אורגני הקבלן כדיון, ולמיטב ידיעתו אין כל מניעה על פי כל דין או הסכם, להתקשרות נשוא חוזה זה.
- 3.9. כי הוא וכל המועסקים על ידו הינם בעלי הרישיונות, ההיתרים והאישורים הנדרשים על פי הוראות חוזה זה, הוראות כל דין ו/או כל רשות רלוונטית (לרבות המשרד להגנת הסביבה), לשם ביצוע השירותים על פי חוזה זה, והוא מתחייב להמציא לחכ"ל כל אישור ו/או היתר נדרש כאמור ו/או כל אישור רלוונטי אחר בכל הקשור לביצוע השירותים.
- 3.10. הקבלן מתחייב לבצע את השירות במועד, בדייקנות, ביעילות ובנאמנות לשביעות רצונה המלאה של החכ"ל, וכן למלא אחר הוראות והנחיות החכ"ל, ואחר הוראות כל רשות מוסמכת, לרבות המשרד להגנת הסביבה, כפי שיינתנו מעת לעת, ולפעול בהתאם להוראות כל דין, לרבות תנאי רישיון העסק, במהלך ביצוע העבודות ובכל הקשור לביצוען.
- 3.11. כי הוא בחן את אופי השירות הנדרש לביצוע ההסכם, את האתר (ובכלל זה את תא ההטמנה), לרבות דרכי הגישה אליו והתוכניות להקמתו, ואת הפן המשפטי וההסכמי, ומצא כי האתר והתא מתאימים לצורך מתן השירות וכוללים את המתקנים, התשתיות והמערכות הנדרשות לצורך ביצוע השירות ברמה גבוהה ביותר ובהתאם להוראות חוזה זה.
- 3.12. כי הוא מכיר את התנאים והנסיבות הכרוכים במתן השירות כל פי החוזה, ולא תהיינה לו טענות בקשר לכך, לאתר (לרבות תא ההטמנה עצמו) ו/או בקשר להיקפו או לביצועם של השירותים (לרבות כוח האדם והציוד הנדרשים לצורך כך), ולא תועלה על ידו כל טענה כי התמורה שתשולם לו על פי החוזה בגין השירותים אינה מספיקה ו/או מלאה.
- 3.13. כי הוצגו בפניו כל האישורים ו/או ההיתרים שנדרשו לעיון על ידו.
- 3.14. כי הוא בעל הכישורים, הניסיון, האמצעים והיכולת, לרבות כוח אדם מיומן, ציוד וכלים הדרושים לביצוע העבודות, והוא מתחייב לבצע בצורה מלאה ונאותה ברמה מקצועית גבוהה, ובהתאם לתנאי חוזה זה, בעצמו ובאמצעות עובדיו.
- 3.15. כי עומדים לרשותו עובדים מקצועיים ומיומנים בעלי ניסיון בביצוע שירותים דומים לשירותים נשוא הסכם זה, וכי מספרם ורמתם מספיקים לקיום כל התחייבויותיו ברמה המקצועית ובתנאים המפורטים בחוזה.
- 3.16. כי הוא מחזיק בכל הביטוחים הנדרשים, כמפורט בחוזה זה להלן.
- 3.17. ידוע לקבלן שהשירותים יסופקו על פי הנחיות שתימסרנה לו מעת לעת על ידי מנהל האתר ו/או מי מטעמו, ותחת פיקוחו. כמו כן, מצהיר הקבלן כי ידוע לו שהשירותים כפופים לשינויים והנחיות נוספות ו/או אחרות שיימסרו לו מעת לעת על ידי מנהל האתר ו/או על ידי המשרד להגנת הסביבה ו/או על ידי כל גורם מוסמך אחר, ככל שיימסרו, והוא מתחייב לפעול על פי הנחיות אלה, ובלבד שאלו נכללים או קשורים לשירותים על פי חוזה זה.
- יובהר, כי אין בפיקוח על ידי מנהל האתר כדי לשחרר את הקבלן מהתחייבויותיו על פי חוזה זה, או כדי לגרוע מאחריותו המלאה של הקבלן לספק את השירותים באופן מקצועי בהתאם להוראות החוזה.

להפעלת אתר סילוק הפסולת "מטמנת רמת הנגב" וביצוע עבודות לטיפול והטמנת פסולת באתר

3.18. הקבלן מתחייב כי כל הצהרותיו, מצגיו והתחייבויותיו המפורטות לעיל, יעמדו בתוקף ויקוימו בכל עת, כל זמן שהחוזה בתוקף.

3.19. למען הסר ספק, מצהיר הקבלן, כי אין לו ולא יהיו לו כל זכויות במקרקעין עליהם מופעל האתר ו/או התא, למעט הזכות להעניק את השירותים בהתאם להוראות חוזה זה.

4. מהות העבודות

4.1. מבלי לגרוע מהאמור ביתר מסמכי המכרז, העבודות מכוח המכרז כוללות:

4.1.1. הטמנת כלל הפסולת שתגיע לאתר, בכל דרך או שיטה כפי שתורה לו החכ"ל מעת לעת, בתא ההטמנה והידוקה.

כאשר לעניין זה מוסכם, כי הקבלן יבצע את ההטמנה בתוך תחומי התא, באופן שיביא לניצול המקסימלי של פוטנציאל נפח ההטמנה הקיים בתא. היינו, דחיסת פסולת להפחתת הנפח ביחס של 1 עד 2: 1: 5. כלומר, ליחידת נפח אחת של פסולת לא דחוסה, הפחתת נפח של בין 50% ל-80% לאחר דחיסתה.

4.1.2. כיסוי יומי של הפסולת בעפר או בחומר אלטרנטיבי, כאשר החכ"ל תספק על חשבונה את החומר לכיסוי הפסולת בכמות הנדרשת לכיסוי תא ההטמנה ותשנע אותו עד לשטח המטמנה, והקבלן יהיה אחראי לביצוע הכיסוי בפועל.

4.1.3. ביקורת על פסולת המתקבלת בתאי ההטמנה, לרבות ביקורת חומרים מסוכנים, ביקורת תכולה וכן בדיקת ווידוא כי לא תוטמן באתר פסולת האסורה בהטמנה באתר. במקרה שנפרקה פסולת מסוכנת או פסולת שאינה מאושרת להטמנה באתר, יהא הקבלן אחראי לטיפול בה וסילוקה, על חשבונה של החכ"ל. באחריות הקבלן לתעד את מקור הפסולת שאינה מאושרת לאתר, ואת הפעולות שביצע על מנת לסלק את החומר מהאתר, ולספק תיעוד זה לחכ"ל

למען הסר ספק, מובהר כי סוג הפסולת המאושרת להטמנה באתר הינה כפי שיפורט ברישיון העסק שהקבלן נדרש להוציא, כפי שיעודכן מעת לעת.

4.1.4. מניעת שריפות בתא ההטמנה, ובהיווצר שריפה – כיבוייה המיידי. מובהר בזאת, כי עלויות התקנת מערכת כיבוי האש באתר יהיו על חשבון החכ"ל, ואילו הכנת מלאי עפר בעתודה לצרכי כיבוי, יהיו על חשבון הקבלן.

4.1.5. מניעת פיזור פסולת מתא ההטמנה החוצה ומחוץ לתא ההטמנה או לאתר.

4.1.6. מניעת מפגעים באתר, מתא ההטמנה ומן הפסולת, כולל מניעת ריחות, מניעת כניסת אנשים שאינם מורשים ובפרט נבירתם בפסולת, בעלי חיים וכיוצא ב.

כמו כן, ידאג הקבלן כי עובדיו הפועלים באתר לא ינברו בפסולת.

4.1.7. ניקיון ותחזוקת תא ההטמנה, לרבות תחזוקת דרכים בתא ההטמנה, שילוט מתאים לתא, תעלות ומשטחים בתא, כולל ניקיון ומניעת אבק.

4.1.8. ניהול כל הפעילות היומית במתן השירות בתא ההטמנה, לרבות הפעילות הקשורה לציוד הנדרש ולעובדי הקבלן, כולל הסעתם לאתר וממנו.

4.1.9. תחזוקה שוטפת של כל הכלים והציוד המופעלים על ידי הקבלן, כך שמצבם הטכני והתפעולי יישמר באופן שיאפשר ביצוע מיטבי של השירות, לרבות החזקה בכל הרישיונות והאישורים הנדרשים על פי כל דין.

4.1.10. החכ"ל תהא רשאית להתקין באתר, על חשבונה ובאחריותה, מערכת ייעודית לטיפול בפסולת אורגנית. ככל ומערכת כזו תותקן, יהא הקבלן אחראי לתפעל ולהפעיל את המערכת על פי הנחיות החכ"ל, וזאת ללא תמורה נוספת מעבר למחיר שנקב הקבלן בהצעת המחיר, ולקבלן לא תהא כל טענה בעניין זה.

4.2. על הקבלן הזוכה לבצע את העבודות בעצמו, והוא אינו רשאי להזמין את שירותיו של כל קבלן משנה בקשר לביצוע העבודה נשוא החוזה ו/או כל חלק הימנה, בין תמורת תשלום ובין ללא תמורה, אלא אם כן קיבל לכך אישור מפורש מאת החכ"ל, מראש ובכתב.

5. אופן ביצוע העבודות

תחזוקת תא ההטמנה

להפעלת אתר סילוק הפסולת "מטמנת רמת הנגב" וביצוע עבודות לטיפול והטמנת פסולת באתר

- 5.1. הקבלן יפעל בכל האמצעים על מנת למנוע סיכון או מטרד הנובעים מהשירות או מתא ההטמנה, לציבור, לרכושו או לביטחונו, ועל מנת למנוע סיכון לבריאותם, לרכושם או לביטחונם של עובדי הקבלן, או לרכושה של החכ"ל, וכן לעובדים ולרכושם של המפעלים באזור האתר, ככל שאלו נובעים ממתן השירות.
- 5.2. על הקבלן לדאוג לניקיון, לבטיחות, לתברואה, לאיכות הסביבה ולסילוק מפגעים באתר באזור תא ההטמנה או באזור בו הוא מבצע שירות, לוודא ולפקח על התנהגות מעבירי הפסולת באתר.
- 5.3. על הקבלן לדאוג להכוונת מעבירי הפסולת ולפריקת הפסולת אך ורק בתא ההטמנה המיועד לכך באתר, ולמנוע כל התנהגות המהווה סיכון כלשהו ו/או שאינה בהתאם להנחיות ולהוראות ההתנהגות באזור תא ההטמנה או באזור בו מבצע הקבלן שירות. כמו כן, על הקבלן לפקח ולוודא כי מעבירי הפסולת אינם מסתובבים באתר ואינם סוטים ממסלול נסיעתם משער האתר ועד לאזור הפריקה.
- 5.4. החכ"ל תהיה האחראית הבלעדית לסגירת תא ההטמנה בסיום העבודה בו, לפי דרישת הדין ועל חשבונה. שיקום האתר בגמר הפעלתו ייעשה על ידי החכ"ל ועל חשבונה. עם זאת, הקבלן יפעיל את האתר תוך מתן תשומת לב להכנת תשתית מתאימה לשיקום האתר.

שקילת משאיות

- 5.5. באתר תוצב מערכת לשקילה מרחוק. החכ"ל תמנה מנהל עבודה מטעמה אשר יהא אחראי, לביצוע השקילה בכניסה לאתר. החכ"ל מתחייבת לפעול ככל יכולתה לכך שכל משאית שתיכנס לאתר במטרה להטמין פסולת בתא תישקל, הן בכניסה לאתר והן ביציאה, וכי לא תורשה להיכנס לאתר משאית כאמור, שלא נשקלה.
- 5.6. מובהר בזאת, כי החכ"ל אינה מתחייבת לכמות פסולת מינימלית כלשהי אשר תובל אל האתר ותוטמן בו, ולא תקלוט יותר מכמות הטון היומית המקסימלית הנקובה ברישיון העסק, וכי לקבלן לא תהא כל תביעה ו/או טענה בקשר לכך, והוא לא יהיה זכאי לתמורה נוספת כלשהי בקשר לכמות הפסולת הנכנסת לאתר ומוטמנת בו, וזאת מכל סיבה שהיא ולכל מטרה שהיא, לרבות אי כניסת והטמנת פסולת בשל מחזור, פעולות של הפחתה והפרדה במקור וכיוצ"ב.
- 5.7. לקבלן תהיה הזכות לצפות בכל עת בנתוני השקילה, וכן בתוצרי מצלמות הוידאו. יחד עם זאת, אין באמור כדי להטיל חובה נוספת כלשהי על החכ"ל.
- 5.8. מובהר, כי משאית לא תורשה לתדלק בתחומי האתר, בטרם ביצוע שקילה בכניסה לאתר וביציאה ממנו.

כלים, ציוד וכוח אדם

- 5.9. לצורך ביצוע העבודות על פי המכרז, יהיה הקבלן הבעלים או בעל זכויות הליסינג, ויחזיק בכל תקופת החוזה, על הארכותיו, על חשבונו את כל כלי הרכב, הכלים, האמצעים, וכוח האדם הנחוצים לביצוע התחייבויותיו על פי המכרז. על הקבלן חלה האחריות לאספקת הציוד והחומרים הנדרשים לצורך קיום השירות, על חשבונו.
- בכל מקרה של שביתות ו/או הפסקות עבודה ו/או מניעות מכל סוג מצד הקבלן ו/או עובדיו ו/או מי מטעמו, יהא על הקבלן לספק עובדים חליפיים, כלים ואמצעים חליפיים, ככל שהדבר יידרש, וזאת על מנת לבצע את העבודות בטיב ובאיכות הנדרשים עפ"י תנאי מכרז זה ולשם מניעת פיגורים בביצוען של העבודות נשוא מכרז זה.
- 5.10. הקבלן מצהיר כי ידוע לו שעליו לתפעל את תא ההטמנה באופן שיביא לחיסכון מקסימלי בנפח ההטמנה, ואשר על כן יפעיל הקבלן באתר את כל הציוד המכני ההנדסי המתאים והנדרש להשגת מטרה זו.
- 5.11. הקבלן ימנה מנהל עבודה מטעמו, אשר יהיה נציגו המוסמך לצורך ביצוע העבודות על פי המכרז, ובעל ניסיון בניהול עבודה מסוג זה. מנהל העבודה יעמוד בקשר רציף עם מנהל האתר מטעם החכ"ל ו/או מי מטעמו לצורך מתן הנחיות וקבלת דיווח שוטף. מנהל העבודה יהיה זמין במשך 24 שעות ביממה באמצעות טלפון. הוראות והודעות שיועברו למנהל העבודה בהתאם לחוזה יחשבו כאילו הועברו לקבלן עצמו. ככל שייבצר ממנהל העבודה לבצע את תפקידו, מתחייב הקבלן למנות לו מחליף לשביעות רצון החכ"ל וזאת תוך זמן סביר.
- 5.12. כמו כן, הקבלן ומנהל העבודה מטעמו יהיו כפופים להוראות המפקח מטעם החכ"ל והמועצה. המפקח יהיה רשאי לבצע ביקורות באתר מעת לעת (לרבות ביקורות פתע), וזאת על מנת לפקח ולוודא כי הוראות חוזה זה מבוצעות כנדרש, ולקבלן לא תהא כל טענה ו/או תביעה בקשר לכך.

5.13. הקבלן יבצע העבודות נשוא המכרז באמצעות האמצעים הבאים:

- אחד (1) קומפקטור על פי המפרט המצורף כנספח י' למסמכי המכרז.
- אחד (1) כלי רכב מסוג "שופל" על פי המפרט המצורף כנספח י' למסמכי המכרז.

- אחד (1) "באגר" על פי המפרט המצורף כנספח י' למסמכי המכרז.
 הכלים כאמור, אשר ישמשו לביצוע העבודות, יהיו משנת 2017 ואילך.
 כמו כן, כל הציוד יופעל על ידי עובדים מיומנים בעלי ניסיון בהפעלת כלי צמ"ה.
- 5.14. בנוסף, הקבלן יעניק לחכ"ל על חשבונו ימי ביובית לפינוי תשטיפים עפ"י צורך ובהתאם לדרישת החכ"ל.
- 5.15. הקבלן מתחייב להתקין מכשיר דיבורית בכל אחד מכלי הרכב, מכשיר טלפון נייד הפעיל ברשת אלחוטית הנקלטת באתר.
- 5.16. כל כלי הרכב והציוד המורכב עליהם הנ"ל יהיו נקיים משעבוד (למעט שיעבוד לבנק) ואינם מעוקלים.
- 5.17. הקבלן מתחייב להחזיק את כלי הרכב ו/או הציוד במצב תקין, ובמקרה של תקלה בהם על הקבלן להעמיד כלי רכב ו/או ציוד אחר מהסוג האמור לעיל על חשבונו ואחריותו תוך שעתיים לכל היותר מרגע מגילוי התקלה ו/או הדיווח על התקלה.
- 5.18. הקבלן מתחייב להעסיק לצורך ביצוע העבודות צוות עובדים מהימן, מיומן ומאומן בהפעלת כלי צמ"ה, דובר עברית ובקיא בתפקידים המוטלים עליהם ומכירים את שטח העבודה באתר.
- 5.19. צוות העובדים יהיה לבוש בכל עת בלבוש הולם, על-פי כללי הבטיחות המחייבים והנהוגים בענף על-ידי משרד העבודה והרווחה. זאת ועוד על הקבלן לספק לעובדיו בגדי עבודה מתאימים ואפודי בטיחות.
- 5.20. על הקבלן יהא לספק עובדים/מנהלי עבודה בהתאם לאיוש כלל שעות העבודה הנדרשות, הגם שיידרש תשלום בגין שעות נוספות לעובדיו בגין האמור.
- היה ומחמת מחלה, מילואים, או כל סיבה אחרת לא יוכל הקבלן ו/או עובד מעובדיו לבצע את העבודות בהתאם לחוזה זה, חייב הקבלן להעסיק עובד/ים אחר/ים הכל בכדי להמשיך ברציפות בביצוע העבודות נושא חוזה זה.
- 5.21. מנהל האתר או המפקח רשאי בהתאם לשיקול דעתו המוחלט מבלי הצורך לנמק את החלטתו לדרוש החלפתו של כל עובד מעובדי הקבלן בעובד מתאים אחר לשביעות רצונו תוך יומיים ממתן הדרישה לקבלן.
- 5.22. כמו כן, הקבלן ימנה מנהל עבודה מטעמו, אשר יהיה נציגו המוסמך לצורך ביצוע העבודות על פי המכרז, ובעל ניסיון בניהול עבודה מסוג זה. מנהל העבודה יעמוד בקשר רציף עם מנהל האתר ו/או מי מטעמו, לצורך מתן הנחיות וקבלת דיווח שוטף. מנהל העבודה יהיה זמין במשך 24 שעות ביממה באמצעות טלפון ומכשיר קשר אלחוטי. הוראות והודעות שיועברו למנהל העבודה בהתאם לחוזה יחשבו כאילו הועברו לקבלן עצמו. ככל שייבצר ממנהל העבודה לבצע את תפקידו, מתחייב הקבלן למנות לו מחליף לשביעות רצון החכ"ל וזאת תוך זמן סביר.
- 5.23. בהעדר מנהל עבודה בשטח יוכל מנהל האתר או מי שהוסמך על-ידו לכך על-ידי החכ"ל לתת הוראות לעובדי הקבלן ובשמו, כל זאת מבלי לגרוע מזכויותיה של החכ"ל לנקוט צעדים כנגד הקבלן לרבות קנס כמפורט להלן.
- 5.24. על הקבלן לדאוג לאספקת שירותי הסעות לעובדיו לשם מניעת הגעתם לשטח האתר ברכביהם הפרטיים. ככל שלא יעשה כן הקבלן, רשאית החכ"ל להפעיל שירותי הסעות כאמור ולהחיל את כלל העלויות בגין הפעלתו על חשבון הקבלן, **בצירוף** 30% מסך העלויות כדמי טיפול.

הוראות כלליות

- 5.25. הקבלן ינהל יומן פעילות שיעמוד מידי יום לרשות מנהל האתר לגבי כל התנהלות הפעילות באתר, וכן דיווח מידי בכל מקרה של אירוע חריג.
- 5.26. ככל שיידרש הקבלן לתקן עבודה שלא נעשתה כראוי, לפי שיקול דעת מנהל האתר, מתחייב הקבלן לעשות כן בתוך פרק זמן של 4 שעות ממועד קבלת דרישת מנהל האתר.
- 5.27. התעוררה לדעת הקבלן בעיה כלשהי, זמנית או קבועה, בקשר עם ביצוע העבודות על ידו, יודיע על כך הקבלן למנהל האתר לאתרו, על מנת לתת לו את פרק הזמן המירבי להתארגנות. בכלל זה, יובהר כי הקבלן יודיע גם זמן סביר מראש בדבר הצורך בתשתיות או מערכות נוספות שבאחריות החכ"ל (ככל שישנן כאלה), על מנת לעמוד בתנאי ההפעלה.
- אין במתן הודעה כאמור כדי לגרוע מהתחייבות הקבלן לפי החוזה או מכל סעד אחר שיהיה נתון לחכ"ל אם אכן תתעורר מניעה כאמור. על אף האמור, הקבלן לא יחויב בביצוע משימות אשר מנהל האתר קבע, לפי שיקול דעתו, כי הוא אינו יכול לבצע ללא התשתיות ו/או המערכות הנוספות שבאחריות החכ"ל לספק ו/או להתקין.

להפעלת אתר סילוק הפסולת "מטמנת רמת הנגב" וביצוע עבודות לטיפול והטמנת פסולת באתר

- 5.28. הקבלן יימנע מפגיעה בתשתיות מכל סוג הקיימות באתר, לרבות כבישים, דרכים, מבנים, יריעות איטום, צנרת, שוחות וכיוצ"ב. בכל מקרה של פגיעה בתשתיות, הנובעים ממעשה או מחדל של הקבלן או מי מטעמו, על הקבלן לדווח מיידיית למנהל האתר ולנקוט לאלתר בכל פעולות התיקון הנדרשות, על פי הנחיות מנהל האתר ועל חשבונו של הקבלן.
- 5.29. החכ"ל רשאית לנקוט בכל האמצעים העומדים לרשותה, לרבות הפסקת העבודות, בכל מקרה בו מתבצעות העבודות שלא בהתאם לכללי התברואה, הבטיחות בעבודה ואיכות הסביבה כמתחייב מהחוזה או על פי כל דין, ועל מנת להביא לסילוק ההפרעה, המפגע או המטרד.
- 5.30. אין באמור כדי למנוע מהחכ"ל להביא את החוזה לידי סיום, אם לפי שיקול דעתה מתבצעות העבודות שלא בהתאם לכללי התברואה, הבטיחות בעבודה ואיכות הסביבה כמתחייב מהחוזה או על פי כל דין.
- 5.31. במידה שהיה על החכ"ל לשאת בהוצאות כלשהן עקב ליקויים במילוי הקבלן אחר הוראות הדין הקשורות בחובתו על פי החוזה, לרבות אך לא רק, ניקיון, תברואה, בטיחות בעבודה, הגנה על איכות הסביבה, פגיעה ברכוש, איבוד זמן עבודה, ו/או עקב אי נקיטת אמצעים על ידי החכ"ל להסרת הפרעה או מטרד כאמור, יחוייב הקבלן בגין הוצאות אלה. חשבון בעבור הוצאות אלו יוגש לקבלן מיד לאחר גרימת הנזק והקבלן מתחייב לשאת בתשלום של כל הסכום האמור שהוצא על ידי החכ"ל.
- 5.32. לקבלן לא תהא תביעה לבעלות או לכל זכות אחרת על הפסולת המתקבלת באתר או על תוצריה הנלווים, כגון ביוגז, חומרים למחזור וכיוצ"ב, וזאת בכל שלבי האיסוף, ההובלה והטמנת הפסולת באתר, החל ממקור הפסולת ועד לגמר תהליך ההטמנה ובכלל.
- 5.33. הקבלן יבצע את העבודות במהלך שישה (6) ימים בשבוע בימים ראשון, שני, שלישי, רביעי, חמישי ושישי. בשישי וערבי חג יבצע הקבלן את העבודות עד שעה לפני כניסת השבת/החג. לחכ"ל תהא הזכות להורות על פתיחת האתר גם במוצאי שבת/חג בהתאם לצרכיה. יובהר, כי ככל ויידרש הקבלן על ידי החכ"ל, במקרים מיוחדים, ימשיך ויבצע את העבודות גם לאחר כניסת השבת/החג ובמהלך השבת/החג, למעט יום כיפור שבו לא תתבצע עבודה כלל, וזאת ללא תמורה נוספת מעבר למחיר שנקב הקבלן בהצעת המחיר.
- 5.34. כמו כן, הקבלן מחויב לבצע את כל העבודות הנדרשות על פי הסכם זה גם בשעת חירום (מוכרזת ו/או שאינה מוכרזת) בהתאם להוראות מנהל האתר והוראות פיקוד העורף; ביצוע העבודות כאמור, ייעשה ללא תמורה וללא כל תוספת תשלום ובכל היקף שיידרש הן ע"י החכ"ל והן ע"י פיקוד העורף ו/או מי מטעמם.
- על הקבלן להעביר לחכ"ל רשימה של עובדים וכלים, שאינם מרותקים למערכת הביטחון בחירום ויעמדו לרשות החכ"ל בשעת חירום.
- 5.35. לצורך ביצוע העבודות יציב הקבלן בתחומי האתר, על חשבונו, מכולת משרדים שתאויש על ידי עובדיו, ובו מכשיר טלפון ומחשב עם כתובת דוא"ל פעילה עם סורק ומדפסת לשם קבלת הודעות מהחכ"ל ולצורך מתן השירותים לחכ"ל. המשרד יאויש בימים ראשון עד חמישי מהשעה 06:00 ועד השעה 18:00, וביום שישי מהשעה 06:00 עד שעה לפני כניסת שבת.

6. קיום חוקי העבודה על-ידי הקבלן

- 6.1. הקבלן ישלם לעובדים המועסקים על-ידו בקשר לביצועו של חוזה זה כל תשלום או זכות המגיעים להם על פי כל דין, הסכם קיבוצי או צו הרחבה החלים עליהם וכן על-פי הוראות חוזה זה. הפרת סעיף זה מהווה הפרה יסודית של החוזה ועילה לביטולו המיידי.
- 6.2. הקבלן יישא לבדו בכל התשלומים או ההוצאות לעובדיו מכל סוג ומין שהוא. הקבלן יהיה האחראי היחידי והבלעדי כלפי העובדים, או המועסקים, או מי מהם בגין כל אחריות, חובה או חבות שמעביד חב או עשוי לחוב בהם כלפי עובדיו - לרבות, אך מבלי לפגוע בכלליות האמור לעיל, בתשלומים לביטוח לאומי, ניקוי מס הכנסה או מסים או היטלים אחרים מכל סוג שהוא, שכר עבודה כמשמעותו בחוק הגנת השכר, תשי"ח-1958, פיצויי פיטורין כמשמעותם בחוק פיצויי פיטורין, תשכ"ג-1963, תשלומים כלשהם בגין חופשה שנתית או על פי חוק שעות עבודה ומנוחה, תשי"א-1951, תשלומים והפרשות לקופות גמל או קרנות ביטוח כלשהן, וכל תשלומים והטבות סוציאליות מכל מין וסוג שהוא על פי כל דין, חוזה וחובה קיבוצי, וכל תשלומים על פי חליפיהם של החוקים האמורים וכל דין שיבוא בנוסף להם או במקומם.
- 6.3. הקבלן יעמוד בכל דרישות חוקי השירותים ותקנותיהם במהלך תקופת ההתקשרות, לרבות החוקים המפורטים להלן: חוק שירות התעסוקה ומלאכה, תשי"ט-1959, חוק שעות עבודה ומנוחה, תשי"א-1951, חוק דמי מחלה, תשל"ו-1976, חוק חופשה שנתית, תשי"א - 1950, חוק עבודת נשים, תשי"ד-1954, חוק שכר שווה לעובדת ולעובד, תשנ"ו-1996, חוק עבודת הנוער, תשי"ג-1953, חוק החניכות, תשי"ג-1953, חוק חיילים משוחררים (החזרה לעבודה), תשי"ט-1949, חוק הגנת השכר, תשי"ח-1958, חוק פיצויי פיטורין, תשכ"ג-1963, חוק הביטוח הלאומי (נוסח משולב), תשנ"ה-1995, חוק שכר מינימום, התשמ"ז-1987 וחוק הודעה לעובד (תנאי עבודה), התשס"ב-2002.

- 6.4. הקבלן מתחייב להסדיר את יחסי העבודה בינו לבין העובדים המועסקים על-ידו לצורך חוזה זה בהסכם העסקה התואם את דרישות חוזה זה. הפרת סעיף זה מהווה הפרה יסודית של החוזה ועילה לביטולו המידי.
- 6.5. בחתימתו על חוזה זה מצהיר הקבלן ומתחייב כי לא יאוחר מ-7 ימים מיום חתימתו על חוזה זה יפרט בפני מנהל האתר בכתב את רכיבי השכר שישלם לעובדיו וכן עלות השכר המינימאלית, וכן ימסור הצהרה על עלויות נוספות כולל רווח. הקבלן לא יהיה זכאי לתשלום המגיע על פי חוזה זה בטרם ימציא את הפירוט הנדרש.
- 6.6. בכל מקרה מצהיר הקבלן ומתחייב כי עלות השכר המינימאלית לשעת עבודה שישלם לעובדיו לא תפחת מערך שעת עבודה שנקבע לפי סעיף קטן 28 (ב) לחוק חוק להגברת האכיפה של דיני העבודה, תשע"ב-2011.
- 6.7. הקבלן ימציא לחכ"ל אחת לתשעה חודשים אישור בכתב מאת רואה חשבון, המאשר עריכת בדיקות תקופתיות (לגבי 10% לפחות מהעובדים) כאמור בחוק חוק להגברת האכיפה של דיני העבודה, תשע"ב-2011, לעניין התאמת תנאי העבודה של עובדיו למשפט העבודה, כלל העלויות תהיינה על חשבון הקבלן.
- 6.8. ככל יידרשו בדיקות נוספות ואישורים נוספים על פי הוראות הדין לרבות בדיקות ואישורים מאת בודק שכר מוסמך ימציאן הקבלן ללא דיחוי, כלל הבדיקות הנוספות והאישורים הנוספים יחולו על חשבון של הקבלן.
- 6.9. אין באמור בסעיף זה כדי להטיל על החכ"ל חובה או התחייבות כלשהיא כלפי העובד בגין אי ביצוע תשלומים ושכר על-ידי הקבלן לעובדיו כאמור לעיל, ואף אין על החכ"ל כל חבות שהיא או חובת פיקוח על הקבלן ועל התנאים בהם הוא מעסיק את עובדיו.
- 6.10. הקבלן מתחייב להבטיח לכל אדם אשר יועסק על-ידו בביצוע העבודות תנאי עבודה, לרבות תנאי בטיחות ותנאים לשמירת בריאות העובדים ורווחתם כדרוש בחוק, ובאין דרישה חוקית, כפי שיידרש על-ידי מפקחי העבודה בהתאם לחוק ארגון הפיקוח על העבודה, תשי"ד-1954.
- 6.11. הקבלן מצהיר ומאשר בזה כי עובדיו יהיו תחת פיקוח, השגחה וביקורת מתמדת שלו או של פקחים מטעמו. הקבלן מתחייב לקיים את כל הוראות פקודת הבטיחות בעבודה [נוסח חדש], תשי"ל-1970; מבלי לגרוע מכלליות האמור יחתום הקבלן על נספח בטיחות וגהות המצ"ב **כנספח ב'** לחוזה הקבלנות.
- 6.12. הקבלן ימסור לכל עובד עפ"י חוזה זה תלוש שכר חודשי בהתאם לחוק, לרבות תיקון 24 לחוק הגנת השכר, התשי"ח-1958, וככל שהעבד נמנע לקחת את התלוש ישלח הוא למענו של העובד בדואר.
- 6.13. הקבלן ימציא לכל עובדיו הודעה לפי חוק הודעה לעובד (תנאי עבודה), התשס"ב-2002 לעובד שאינו קורא עברית תומצא הודעה לעיון בשפה המובנת לו. תנאי לתחילת ההתקשרות יהיה המצאת טופס הכולל את פרטי העובדים שקיבלו את ההודעה, וכן הצהרה כי העובד קיבל את ההודעה, קרא אותה והבין את תוכנה, וזאת בצירוף נוסח ההודעה שנמסרה לעובד או נוסח ההודעה המעודכנת לעובד.
- 6.14. [הקבלן יבטח את עובדיו בביטוח פנסיוני התואם את הקבוע ב**צו ההרחבה לביטוח פנסיוני מקיף במשק לפי חוק הסכמים קיבוציים, התשי"ז-1957** \(להלן – **צו ההרחבה**\).](#)
- 6.15. עובד המועסק על ידי הקבלן לצורך ביצוע חוזה זה יהיה זכאי לביטוח הפנסיוני ולביצוע ההפרשות בשיעורים המצוינים לעיל החל מיום העסקת העובד לצורך ביצוע ההתקשרות.
- (א) על אף האמור בסעיף 8 לצו, לגבי מי שאינו אזרח או תושב ישראלי "אירוע מזכה" יכלול גם עזיבה של הארץ.
- (ב) למען הסר ספק, מובהר כי בהתאם להוראות סעיף 23 [לחוק הפיקוח על שירותים פיננסיים \(קופות גמל\), תשס"ה-2005](#), לא יהיה הקבלן רשאי למשוך את כספי התגמולים שנצברו בקופה, לרבות תגמולי המעסיק.
- 6.16. על אף האמור לעיל, ככל שמדובר בעובד זר, ההסדר המפורט לעיל יהיה כפוף להוראות [חוק עובדים זרים, תשנ"א-1991](#), ולהוראות הגורמים המוסמכים להסדיר סוגיה זו, כפי שתפורסמה מעת לעת.
- 6.17. חל על הקבלן איסור לבצע את ההסדר הפנסיוני באמצעות סוכנות שהוא בעל עניין בה.
- 6.18. לא יאוחר מ-60 יום מיום החתימה על ההסכם, יעביר הקבלן ל"גוף מוסדי" ול"מוצר הפנסיוני" (כמשמעותם [בחוק הפיקוח על שירותים פיננסיים \(עיסוק בביעוץ פנסיוני ובשיווק פנסיוני\), התשס"ה-2005](#)) (אחד או יותר), שאליו מפקיד הספק את התשלומים הפנסיוניים עבור העובד (בסעיף זה – [הקופה](#)) רשימה הכוללת את הפרטים הבאים:
- (א) שם ומספר תעודת זהות של העובד המועסק על ידו לצורך ביצוע חוזה זה, ושבינו מפריש הספק תשלומים פנסיוניים לקופה.

- (ב) פירוט שכרו החודשי של העובד החל מיום החתימה על החוזה או החל מיום קליטתו של העובד או החל מיום שהעובד התחיל לעבוד מכוח חוזה זה, לפי העניין.
- (ג) העתק מהרשימה יועבר לחכ"ל, כאשר הוא מוחתם בחותמת "העתק זהה למקור", וחתום על ידי עורך דין.
- 6.19. רישום חסר או כוזב של הדיווח יהווה הפרה יסודית של החוזה ועילה לביטולו.
- 6.20. דיווח זה יחזור על עצמו מידי 1 בחודש פברואר ו-1 בחודש אוגוסט של כל שנה. הדיווח יכלול גם את רשימת העובדים שהועסקו על ידי הספק לצורך ביצוע חוזה זה, ושסיימו את עבודתם אצלו מכל סיבה שהיא במהלך חצי השנה שקדמה למועד הדיווח.
- 6.21. ההוראות דלעיל יעוגנו ויפורטו בהודעה לעובד, כמפורט לעיל.
- 6.22. הקבלן יפעיל מנגנון מסודר וקבוע המתעד את נוכחות העובד במקום העבודה.
- 6.23. על הקבלן לפרט בתלוש השכר לעובד את היקף השעות שעבוד מתוכם היקף השעות התורמות למכס, היקף שעות נוספות וכל פרט אחר המחויב על-פי חוק.
- 6.24. יובהר כי שיעור התמורה המשולמת לקבלן על-פי חוזה זה כוללת בחובה את כלל העלויות, לרבות מרכיב רווח קבלני, משכורות לעובדים על-פי חוק, לרבות בגין שעות נוספות.
- 6.25. מובהר ומודגש בזאת, כי החכ"ל לא תשפה ו/או תפצה את הקבלן בגין התשלומים ו/או התוספות למשכורותיהם של עובדיו, וזאת לאורך כל תקופת חוזה הקבלנות, לרבות תקופת האופציה (ככל שיהיו כאלה), בין אם שונו הוראות החוק בעניין ובין אם לאו.

7. אי קיום יחסי עובד – מעביד

- 7.1. מובהר בזאת כי הסכם זה הינו הסכם בין מזמין לבין קבלן עצמאי ואינו מהווה חוזה עבודה, כי הקבלן הוא בעל עסק עצמאי למתן השירותים וביצוע העבודות וכי בינו לבין החכ"ל לא מתקיימים יחסי עובד - מעביד, יחסי הרשאה, סוכנות או שותפות, לצורך כל דבר ועניין.
- 7.2. הקבלן יהיה אחראי לביצוע כל תשלומי המסים וכן כל תשלום חובה אחר אשר יחול בקשר למתן השירותים ולקיום התחייבויותיו על פי חוזה זה.
- 7.3. הקבלן מצהיר בזאת כי הוא מנהל ספרי חשבונות כדין ומשלם מס הכנסה כעצמאי. כמו כן מצהיר הקבלן כי הוא רשום כעוסק מורשה לעניין מס ערך מוסף וכעצמאי במוסד לביטוח לאומי.
- 7.4. מובהר בזאת כי הקבלן הוא המעסיק ו/או המעביד הבלעדי של כל הפועלים מטעמו המעניקים שירותים ועבודות לחכ"ל בהתאם לחוזה זה, וכי אין בינם לבין החכ"ל יחסי עובד-מעביד, יחסי הרשאה, סוכנות או שותפות, לצורך כל דבר ועניין.
- 7.5. הקבלן ישפה את החכ"ל, עם דרישתה הראשונה לכך, בכל עת וללא הגבלת סכום, בגין כל דרישה ו/או תביעה שיופנו נגד החכ"ל מאת הקבלן ו/או מי מטעמו ו/או מי מעובדיו ו/או אחר מטעמו ו/או על ידי צד שלישי כלשהו, בקשר עם טענת יחסי עובד - מעביד או יחסי מרשה - מורשה או יחסי סוכנות או יחסי שותפות בין החכ"ל לבין הקבלן ו/או הפועלים מטעמו בהענקת עבודות לחכ"ל ו/או מי מעובדיה ו/או אחר מטעמה ו/או בקשר עם קיומם ו/או העדרם של יחסים כאמור ו/או בקשר עם כל חיוב, חבות, חוב ו/או אחריות הנובעים מיחסים כאמור, לרבות מכוח כל הסכם, הסדר, דבר חקיקה, צו הרחבה, נוהג וכיוצא באלה.
- 7.6. מוסכם בין הצדדים כי היה וייקבע על ידי גוף שיפוטי מוסמך כי היחסים בין הקבלן לבין החכ"ל בגין העבודות הניתנות על ידי הקבלן ו/או הפועלים מטעמו המעניקים שירותים לחכ"ל בהתאם לחוזה זה, מטעמה ו/או אחר מטעמה על פי הסכם זה הינם יחסי עובד מעביד, יישא הקבלן בכל הסכומים אשר נפסקו כנגד החכ"ל בעניין זה לרבות הוצאות משפט ושכר טרחת עורך דין.
- 7.7. לחכ"ל תהא הסמכות הבלעדית והאוטומטית לקזז ו/או להפחית סכומים אילו מתשלום התמורה על-פי חוזה זה ו/או מכל מקור אחר, כל זאת מבלי לגרוע מזכותה של החכ"ל על-פי דין לתבוע את הקבלן בשל כך.
- 7.8. הקבלן מתחייב שלא לתבוע ו/או לצרף את החכ"ל בדרך כלשהי לכל תביעה (לרבות כצד ג') ו/או טענה ו/או דרישה שתופנה כלפיה, בגין כל יחסי עובד-מעביד, לרבות בגין ובקשר עם חבות מעבידים ולרבות כאלו אשר יופנו אליו בעניין העבודות ולרבות כאלו שיופנו אליו מכל סיבה אחרת.

8. אחריות, שיפוי וביטוח

אחריות ושיפוי בנזיקין

להפעלת אתר סילוק הפסולת "מטמנת רמת הנגב" וביצוע עבודות לטיפול והטמנת פסולת באתר

- 8.1. הקבלן ינקוט בכל הצעדים הדרושים על מנת להגן מפני נזקים לגוף ולרכוש בכלל, ובפרט של עובדי החכ"ל, מכל סיכון, נזק, פגיעה או אובדן העשויים להיגרם ממעשה או מחדל של הקבלן, עובדיו, סוכניו ומשמשי, שנעשו או שנמנעו מעשותם בקשר עם ביצוע השירותים על פי החוזה.
- 8.2. מבלי לגרוע מכלליות האמור לעיל, הקבלן יהיה חייב לספק ולהחזיק כראוי את כל אותם אמצעים שלפי הוראות חוזה זה והוראות כל דין, לרבות אך לא רק, דיני התברואה הבטיחות בעבודה ואיכות הסביבה, עליו לספק ולהחזיק או שיהיה נכון לספקם ולהחזיקם לצורך מתן השירות. כן מתחייב הקבלן לעשות או להימנע מלעשות כל פעולה כדי למלא אחר החובות שהוטלו עליו לפי הוראות ההסכם ולפי כל דין, לרבות אך לא רק, דיני התברואה הבטיחות בעבודה ואיכות הסביבה, ולהימנע מביצוע עבירות לפיהם.
- 8.3. הקבלן יהא אחראי באחריות מוחלטת ומלאה לכל אובדן, נזק או קלקול לציוד מכל סוג ותיאור הנמצא בשימוש בקשר עם ביצוע העבודות, והוא פוטר את החכ"ל ו/או כל אדם הנמצא בשירותה מכל אחריות לכל אובדן ו/או נזק לרכוש כאמור, אלא אם כן אלו נגרמו במלואם במזיד או רשלנות חמורה על ידי החכ"ל או מי מטעמה. כמו כן, יהיה הקבלן אחראי על שמירת הציוד או הרכוש שיסופק לו על ידי החכ"ל, ככל שיסופק, במצב תקין בכפוף לבלאי הנובע משימוש סביר.
- 8.4. הקבלן יהיה אחראי לכל נזק שייגרם למתקנים הקיימים או לכל אדם, בין בגוף ובין ברכוש, כתוצאה ממעשה או מחדל של הקבלן ו/או מי מטעמו, והוא מתחייב לפצות אותם ו/או את יורשיהם ו/או התלויים בהם והן את החכ"ל, מיד עם דרישתם הראשונה.
- 8.5. החכ"ל תהיה אחראית לכל נזק שייגרם לקבלן ו/או למי מטעמו ו/או לכל אדם, בין בגוף ובין ברכוש, כתוצאה ממעשה או מחדל של החכ"ל ו/או מי מטעמה, בקשר עם הפעילות המבוצעת באתר, שלא על ידי הקבלן או מי מטעמו, למעט כלפי מי שגרם לנזק במזיד או ברשלנות, והיא מתחייבת לפצות אותם ו/או את יורשיהם ו/או התלויים בהם והן את הקבלן, מיד עם דרישתם הראשונה.
- 8.6. הקבלן יהיה האחראי הבלעדי לכל נזק בגוף או ברכוש שייגרם לעובדיו, קבלני משנה מטעמו ועובדיהם, וכל מי מטעמו בקשר עם השירותים, והוא פוטר בזאת את החכ"ל ואת הפועלים מטעמה מכל אחריות לגבי נזקים כאמור, אלא אם כן אלו נגרמו במלואם במזיד או רשלנות חמורה על ידי החכ"ל או מי מטעמה.
- 8.7. הקבלן מתחייב לשפות ו/או לפצות את החכ"ל ו/או את עובדיה ו/או כל הפועל מטעמה בגין כל אחריות שתוטל עליהם ו/או כל סכום שתידרש ו/או תחויב לשלם עקב נזקים כאמור, בפסק דין שלא עוכב ביצועו, בתוך 7 ימים לרבות הוצאות ושכ"ט עו"ד, ובלבד שהחכ"ל תודיע לקבלן על כל תביעה שתוגש נגדה כאמור ותינתן לו הזדמנות סבירה לו להתגונן מפניה על חשבוננו.
- 8.8. החכ"ל תהא רשאית לקזז מן התשלומים אשר הקבלן זכאי להם מכוח הסכם זה ו/או מכל סיבה אחרת סכומים אשר נתבעים ממנה על ידי צד שלישי כלשהו בגין מעשה או מחדל שהם באחריותו של הקבלן כאמור לעיל ו/או בגין נזקים שנגרמו למטמנת רמת הנגב מחמת מעשה או מחדל שהם באחריותו של הקבלן כאמור לעיל.

ביטוח

- 8.9. מבלי לגרוע מאחריותו של הקבלן על פי הסכם זה ו/או על פי דין מתחייב הקבלן למלא אחר הוראות הביטוח המופיעות ב"נספח הביטוח" וב-"אישור עריכת הביטוח" המצורפים להסכם זה ומסומנים כ"נספח ג'" ו-"נספח ג'1" – בהתאמה.

9. הוראות לעניין הסבת ההסכם

- 9.1. הקבלן מתחייב לא להסב לאחר או לאחרים את זכויותיו (לרבות התמורה לה יהיה זכאי) ו/או את חובותיו לפי חוזה זה, כולן או מקצתן, וכן מתחייב הוא לא לשתף איש אחר או גוף אחר כלשהו, זולת עובדיו או שליחיו, בביצוע השירותים לפי חוזה זה, אלא אם קיבל את הסכמתה המפורשת של החכ"ל בכתב ומראש. ההסבה או המחאת הזכויות תתבצע בהתאם לנספח לחוזה אשר ייחתם על-ידי החכ"ל מצד אחד לקבלן מצד שני ולנמחה מצד שלישי.
- 9.2. נתנה החכ"ל את הסכמתה להסבת החוזה, כאמור לעיל, אין ההסכמה האמורה פוטר את הקבלן מאחריותו והתחייבויותיו על-פי החוזה, והקבלן יישא באחריות מלאה לכל מעשה ו/או מחדל של מבצעי העבודות.
- 9.3. היה הקבלן תאגיד רשום יראו בהעברת 45% או יותר מהשליטה בתאגיד או מזכויות השותפות, בין אם ההעברה נתבצעה בבת אחת ובין אם נעשתה בחלקים, כהסבת זכויות הדורשת את הסכמת החכ"ל כאמור לעיל.

10. תקופת החוזה

- 10.1. תקופת ההתקשרות על-פי חוזה זה הינה החל מיום _____ ועד למיצוי נפח ההטמנה של תא ההטמנה וסוף חיי התא (להלן – **תקופת החוזה**).
- 10.2. מבלי לפגוע באמור, במהלך תקופת החוזה רשאית החכ"ל בכל עת ומכל סיבה, לפי שיקול דעתה הבלעדי, להפסיק את ההתקשרות על-פי חוזה זה בהודעה מוקדמת בכתב בת ששים (60) יום. לקבלן לא תהיה כל תביעה ו/או טענה כספית אחרת למעט זכותו לקבל את התמורה המגיעה לו בגין העבודות שניתנו על-ידו בפועל עד למועד הפסקת התקשרות כאמור, ובכפוף להוראות חוזה זה.

11. תמורה

- 11.1. בתמורה לביצוע כל העבודות ולמילוי כלל הוראות חוזה זה, תשלם החכ"ל לקבלן סך של _____ ₪ בעבור **כל טון** בודד של **פסולת** שייכנס לאתר ויוטמן בתא על ידי הקבלן (לא כולל מע"מ) (להלן: "**התמורה**"), זאת בהתאם למחיר שנקב הקבלן בטופס הצעת המחיר של המכרז המצורף **כנספח ד'** לחוזה.
- משקל הפסולת ייקבע על פי נתוני השקילה שבכניסה לאתר, כפי שיבוצעו על ידי החכ"ל.
- 11.2. התמורה תוצמד למדד כהגדרתו לעיל, באופן שב-1 לינואר בכל שנה ייערך תחשיב הצמדה והתמורה תעודכן בהתאם. מובהר כי במהלך שנת ההתקשרות הראשונה, לא תבוצע הצמדה למדד. הצמדה תחול החל מ-1 לינואר של שנת ההתקשרות השנייה.
- 11.3. מוסכם על הצדדים כי התמורה היא קבועה ומוחלטת וכי היא כוללת תשלום נאות והוגן לקבלן, לרבות רווח, עבור כל ההוצאות הכרוכות והנובעות מביצוע השירותים וכן יתר התחייבויותיו של הקבלן על-פי חוזה זה, או על-פי כל דין. הקבלן לא יתבע ולא יהיה רשאי לתבוע מהחכ"ל העלאות או שינויים בתמורה, בין מחמת עליות שכר עבודה, שינויים בשערי חליפין של המטבעות, הטלתם או העלאתם של מיסים, היטלים, אגרות או תשלומי חובה אחרים מכל מין וסוג, בין במישרין ובין בעקיפין, או מחמת כל סיבה אחרת.
- 11.4. הקבלן יגיש לאישור מנהל האתר עד החמישי (5) בכל חודש, חשבון בשני עותקים, עבור ביצוע העבודות בחודש שקדם לו, אשר הקבלן טוען כי הוא זכאי לתמורה בגינן.
- לחשבון יצרף הקבלן דו"ח חודשי מפורט ביחס לכמויות (טון) האשפה שהוטמנו על ידו בתא ההטמנה, בצירוף העתקים של תעודות שקילה הכולל, בין השאר, מועדים וכמויות טון פסולת מוטמנת.
- 11.5. מנהל האתר יבדוק את החשבון תוך שבעה (7) ימים מיום הגשת החשבון על-ידי הקבלן. מנהל האתר יחליט בהתאם לשיקול דעתו לאשר את החשבון באופן מלא או חלקי או יסרב לאשר את החשבון, ויצרף לחשבון דו"ח בקרת השירות החודשי בהפחתה ו/או קיזוז ו/או ניכוי הנדרשים מחשבון הקבלן עקב ביצוע לקוי ו/או אי ביצוע עבודות ו/או גרימת נזקים ו/או עקב ניכויים המחויבים על-פי חוק, ויעבירו לגזברות.
- 11.6. מחלקת הכספים תשלם לקבלן כנגד כל חשבון את הסכום שאושר, בניכוי הסכומים המפורטים לקיזוז ו/או ניכוי ו/או הפחתה כפי שפורטו על-ידי מנהל האתר או הנדרשים על-פי חוק, כנגד המצאת חשבונית מס, וכן כל מסמך ואישור אחרים שיהיו דרושים לחכ"ל לצורך ביצוע התשלום, בתנאי שוטף + 45 מתום החודש שבגינן משולם החשבון, בכפוף לאישור החשבונות על ידי החכ"ל.
- לכל תשלום שיבוצע על חשבון התמורה יתווסף מע"מ כדין.
- 11.7. ספרי החכ"ל וחשבונותיה ישמשו כראיה, לכאורה, בכל הנוגע לתשלומים ששולמו לקבלן ולמועדיהם ולמועד הגשת חשבונותיו.

12. ניהול ספרים ופרטי חשבון בנק

- 12.1. הקבלן מצהיר ומתחייב כי לאורך כל תקופת החוזה יהא ברשותו תעודת "עוסק מורשה" תקפה לפי חוק מס ערך מוסף, תשל"ו-1976.
- 12.2. הקבלן מצהיר כי הוא מנהל וינהל ספרים כדין וכי הוא פועל ויפעל במסגרת כל תקופת חוזה זה כנדרש על-פי כל דין כלפי שלטונות המס ובכלל.
- 12.3. בנוסף לאישור שהוצג בעת הגשת ההצעה, בסמוך לראשון (1) לחודש ינואר בכל שנה קלנדארית, ימציא הקבלן לחכ"ל אישור רשויות המס על ניכוי מס במקור, וזאת כתנאי לביצוע תשלום התמורה על-פי חוזה זה.
- 12.4. במעמד החתימה ימציא הקבלן לחכ"ל טופס עדכון פרטי חשבון בנק על גבי הטופס במצורף **כנספח ה'** לחוזה זה. הטופס יהא חתום על-ידי הקבלן בצירוף אימות החתימה על-ידי עורך-דין ובצירוף חתימת מורשי החתימה בבנק; העברת טופס פרטי חשבון בנק מהווה תנאי לביצוע תשלום התמורה על-פי חוזה זה.

13. ערבות ביצוע

- 13.1. להבטחת ביצוע וקיום התחייבויותיו של הקבלן על-פי חוזה זה, יפקיד הקבלן בידי החכ"ל בתוך 7 ימים ממועד ההודעה על זכייתו במכרז ובטרם מועד החתימה על הסכם זה, ערבות בנקאית, צמודה לעליית למדד המחירים לצרכן (חיובי בלבד), בנוסח המצורף **כנספח א'** (להלן – ערבות ביצוע), על סך 500,000 ₪ כולל מע"מ (במילים – חמש מאות אלף ₪).
- 13.2. ערבות הביצוע, תהא בתוקף לתקופה של שנים-עשר (12) חודשים ממועד החתימה על חוזה זה. שלושים (30) יום טרם פקיעת מועד הערבות הבנקאית יאריך הקבלן את תוקפה של הערבות הביצוע לתקופה נוספת, כך שערבות הביצוע תמיד תהיה בתוקף למאה ועשרים (120) יום נוספים מעבר למועד סיום ההתקשרות; האמור איננו גורע מזכותה של החכ"ל לדרוש להאריך ו/או להאריך את תוקפה של ערבות הביצוע בהתאם להודעה מטעמה כאמור וכמפורט בנוסח ערבות הביצוע המצורף, אם כי חובת הארכה חלה על הקבלן.
- 13.3. הקבלן יישא בכל ההוצאות הקשורות בהמצאת ערבות הביצוע ובהארכת תוקפה, וכל הוצאה אחרת הנדרשת לשם כך.
- 13.4. לא קיים הקבלן תנאי מתנאי חוזה זה, או לא ביצע את העבודה הקבלנית כולה או חלקה, לשביעות רצון החכ"ל, המועצה האזורית רמת הנגב ו/או מנהל האתר, תהא רשאית החכ"ל לחלט את ערבות הביצוע בחלקה או במלואה כמשמעותה בסעיף זה, מבלי שהקבלן יוכל להתנגד לגביית סכום הערבות כאמור. הערבות תהא בלתי מותנית וניתן יהיה לממשה מיידית עם דרישה בלא צורך הנמקה.
- 13.5. סכום הערבות שנגבה על-ידי החכ"ל, ייהפך לקניינה הגמור והמוחלט, מבלי שתהא לקבלן זכות כלשהי לבוא כלפי החכ"ל או כלפי מי מטעמה, בטענות מכל מין וסוג שהוא בקשר לכך ומבלי שדבר זה ייגרע מזכויותיה של החכ"ל בגין הפרת החוזה.
- 13.6. בנוסף לערבות הביצוע, רשאית החכ"ל לעכב תחתיה את יתרת התשלומים לקבלן ולקזז ו/או להפחית ו/או לנכות את התשלומים, כל סכום לכיסוי נזקים ו/או התחייבויות של הקבלן כלפי החכ"ל ו/או כלפי כל צד שלישי.

14. תיקון ליקויים, קיזוזים, הפחתות, ניכויים וקנסות

- 14.1. הקבלן מתחייב לתקן על חשבונו ליקויים בעבודות לשביעות רצונו של מנהל האתר ותוך המועד שנקבע על-ידו לתיקון הליקוי.
- לא תיקן הקבלן במועד את הליקויים כאמור, החכ"ל תהיה רשאית לתקן את הליקויים בעצמה או על ידי מי מטעמה על חשבון הקבלן. תיקנה החכ"ל את הליקויים כאמור, תהא זכאית להשבה מיידית של כל הוצאה או נזק שנגרמו לה בגין כך בתוספת של 15%.
- אין באמור בכדי לגרוע מכל סעד אחר העומד לרשות החכ"ל בעניין זה ובמקרים מעין אילו.
- 14.2. אם יתגלו ליקויים כפי שייקבע על-ידי מנהל האתר או גורם מוסמך אחר מטעם החכ"ל במהלך העבודות, והקבלן לא יתקן את הליקויים בהתאם לדרישתם ובפרק הזמן אשר הוקצב בעניין, רשאי מנהל האתר להפחית מגובה התמורה לקבלן סכומים המכמתים את הנזק בצירוף פיצוי ושיפוי החכ"ל על גרימת הליקוי.
- בתום כל חודש קלנדארי יפרט מנהל האתר את הליקויים ושיעור הקיזוז בגין כל אחד מהם, ויעבירם לקבלן.
- הקבלן רשאי לערער על החלטת מנהל האתר בתוך שלושים (30) יום מיום מסירת רשימת הליקויים לקבלן; הערעור ייעשה בכתב למנכ"ל החכ"ל ו/או מי אשר הוסמך מטעמו בכתב; החלטתו בעניין תהא סופית; מנכ"ל החכ"ל ו/או מי ממטעמו נדרש ליתן את החלטתו הצודקת בעניין בכתב בתוך ארבעים-וחמישה (45) יום מיום הערעור בעניין על-ידי הקבלן.
- הקבלן ישלם לחכ"ל פיצויים מוסכמים מראש, לכל מקרה, בגין אי ביצוע של עבודה נדרשת בהתאם לדרישות החוזה ונספחיו או בגין ביצוע לקוי של עבודה כמפורט להלן, כל זאת בלא להפחית מזכויות החכ"ל לקזז סכומים נוספים בגין נזקים נוספים שנגרמו עקב הליקוי –

סכום הקיזוז המוסכם בשקלים חדשים לכל מקרה בודד	הליקוי	סכום הקיזוז המוסכם בשקלים חדשים לכל מקרה בודד	הליקוי
500	אי כיסוי יומי של הפסולת בעפר או בחומר אלטרנטיבי	500 ₪	אי הטמנת פסולת שהגיעה לאתר, בדרך או בשיטה שהורתה החכ"ל
1,500	אי הפעלת קומפקטור, באגר שופל/ אי הגעת מנהל עבודה/ אי ציות להוראות מנהל האתר/ אי ציות בטיחות וגהות		אי הידוק הפסולת בתא ההטמנה באופן שמביא לניצול המקסימלי של פוטנציאל נפח ההטמנה הקיים בתא
1,500	אי סילוק פסולת מסוכנת או פסולת שאינה מאושרת להטמנה, אשר נפרקה באתר.	500	אי ביצוע ביקורת על פסולת המתקבלת בתאי ההטמנה, לרבות ביקורת חומרים מסוכנים, ביקורת תכולה וכן בדיקת ווידוא כי לא תוטמן באתר פסולת האסורה בהטמנה באתר.
20,000	אי כיבוי שריפה באופן מידי.	5,000	אי ביצוע פעולות למניעת שריפות בתא ההטמנה והכנת מלאי עפר בעתודה לצרכי כיבוי.
500	אי ביצוע פעולות למניעת מפגעים באתר, מתא ההטמנה ומן הפסולת, כולל מניעת ריחות, מניעת כניסת אנשים שאינם מורשים ובעלי חיים, נבירה של עובדים בפסולת וכיוצא ב	1,000	אי ביצוע פעולות למניעת פיזור פסולת מתא ההטמנה החוצה ומחוץ לתא ההטמנה או לאתר.
500	תחזוקה לקויה של הכלים והציוד המופעלים על ידי הקבלן, כך שמצבם הטכני והתפעולי לא מאפשר ביצוע מיטבי של השירות.	500	חוסר ניקיון ותחזוקת תא ההטמנה באופן לקוי (לרבות תחזוקת דרכים בתא ההטמנה, אי שילוט מתאים לתא, תעלות ומשטחים בתא, כולל ניקיון ומניעת אבק)
		500	אי החזקה בכל הרישיונות והאישורים הנדרשים על פי כל דין.

14.3. מבלי לגרוע מהאמור לעיל, החכ"ל רשאית לקזז ו/או להפחית ו/או לנכות ו/או לעכב ו/או לעקל מהקבלן בכל עת ובכל זמן כל סכום אשר, לכאורה, מגיע לקבלן לפי החוזה או מכל סכום אחר שעל החכ"ל לשלמו לקבלן, אשר לדעת מנהל האתר מגיע מהקבלן לחכ"ל ו/או לצד שלישי על-פי חוזה או על-פי דין או על-פי חוק ו/או על-פי החלטה שיפוטית, בין שהוא קצוב ובין שאינו קצוב.

14.4. הקבלן ימנע מהשבתה, חלקית או מלאה, של עבודותיו נשוא חוזה זה (ו/או עיכוב בביצוע העבודות), מכל סיבה שהיא, לרבות סיבה הנעוצה בסכסוכי עבודה שבין הקבלן לבין עובדיו ו/או כתוצאה מסכסוך כספי ו/או משפטי עם החכ"ל ו/או מכל סיבה אחרת.

השבית הקבלן את עבודותיו ישלם הקבלן לחכ"ל פיצויים מוסכמים ומוערכים מראש בסך של חמישה-עשר (15%) אחוזים מגובה התמורה לכל יום עבודה שבו לא ביצע את העבודות; אין בפיצוי האמור כדי לגרוע מזכויותיה האחרות של החכ"ל לקזז ו/או להפחית ו/או לנכות סכומים כסף נוספים בגין השבתת הפעילות, לרבות באמצעות חילוט ערבות הביצוע.

כמו כן רשאית החכ"ל לתבוע את הקבלן בגין מלוא הנזקים אשר יגרמו לה כתוצאה מהשבתת עבודות הקבלן.

14.5. מבלי לגרוע מהאמור לעיל, ומבלי לגרוע מכל זכות ו/או סמכות אחרת של החכ"ל על-פי כל דין ו/או חוזה זה, הרי שהחכ"ל רשאית, במקרה של השבתה כאמור, להעסיק קבלן/נים או עובדים אחרים בביצוע העבודות (או חלקם) ו/או לבצע את העבודות (או חלקן) בעצמה, ולחייב את הקבלן בכל ההוצאות הכרוכות בביצוע העבודות כאמור בתוספת של 15% הוצאות מיוחדות של החכ"ל.

15. ביטול ההסכם

- 15.1. מבלי לגרוע מכל תרופה או זכות, הנתונים לחכ"ל לפי חוזה זה ולפי כל דין (לרבות חילוט הערבות הבנקאית), הרי בכל אחד מהמקרים הבאים תהא החכ"ל רשאית, לפי שיקול דעתה הבלעדי לבטל את חוזה זה באופן מידי, לאחר מתן הודעה בכתב ו/או לסלק את הקבלן מביצוע העבודות באמצעות קבלן אחר ו/או בכל דרך אחרת –
- א. אם הקבלן הפר התחייבות כלשהי מהתחייבויותיו על-פי החוזה ולא תיקנה תוך 3 ימים מדרישת החכ"ל, תחשב ההפרה להפרה יסודית.
- ב. אם הקבלן הפר הוראה מהוראות סעיפים 1.6, 3, 7, 8, 9, 12, 13, 14, 16, 17, 18, 19, לחוזה זה.
- ג. אם ימונה לקבלן ו/או לנכסיו כונס נכסים או כונס נכסים כמנהל (זמני או קבוע), או אם הוגשה בקשה למינוי כונסי נכסים ו/או מנהל כאמור.
- ד. אם הקבלן יפשוט את הרגל, או הוגשה נגדו בקשה לפשיטת רגל או כשניתן נגדו צו כינוס נכסים לגבי נכסיו כולם או חלקם, או שמונה כונס נכסים זמני או קבוע לרכושו או לחלק מרכושו, או במקרה של גוף מאוגד, נתקבלה על-ידו החלטה על פירוק מרצון, או כשהוגשה נגדו בקשה לפירוק, או שניתן נגדו צו פירוק או שמונה לו מפרק קבוע או מפרק זמני, או שהוא הגיע לפשרה או סידור עם נושיו כולם או חלקם, או שהוא פנה לנושיו למען קבלת ארכה או פשרה למען הסדר איתם לפי פקודת החברות (נוסח חדש), התשמ"ג-1983.
- ה. במקרה והוטל עיקול על רכושו של הקבלן, או אם בוצעה פעולה כלשהי מטעם משרד ההוצאה לפועל לגבי רכושו של הקבלן או מקצתו.
- ו. במקרה והקבלן הפסיק את העבודה למשך שלושה (3) ימים ללא סיבה מספקת, לדעתה של החכ"ל, או אם הקבלן הסתלק מביצוע חוזה זה.
- ז. כשאין הקבלן מתחיל בביצוע העבודה ו/או חלקה, או שהוא מפסיק את מהלך ביצועה ו/או ביצוע חלקה, או שאינו מבצעה ו/או מבצע חלקה ברציפות לפי לוח הזמנים שנקבע ואושר על-ידי מנהל האתר או המפקח, או שאינו מבצע את העבודות בקצב הדרוש להשלמתן על-פי לוח הזמנים, או שהינו מפר התחייבות מן ההתחייבויות המוטלות עליו על-פי חוזה זה ואינו מצייט תוך שלושה (3) ימים ו/או פרק זמן אחר שנקבע על-ידי מנהל האתר בהודעה שנמסרה לקבלן בכתב, להוראה בכתב של מנהל האתר להתחיל או להמשיך בביצוע העבודה או לבצעה ברציפות בקצב הדרוש ו/או לפי לוח הזמנים ו/או לקיום ההתחייבות.
- ח. בכל מקרה בו הקבלן הפר חוזה זה בהפרה יסודית אם תגרם לקבלן (חס וחלילה) נכות תמידית או מחלה ממושכת אשר כתוצאה ממנה תישלל ממנו היכולת להמשיך במילוי תפקידו; ובמקרה של תאגיד לבעלי החברה ו/או מנהליה.
- ט. כשהקבלן הסב את החוזה, כולו או מקצתו, לאחר, או העסיק קבלן משנה בביצוע העבודות בלי הסכמת החכ"ל מראש ובכתב.
- י. הקבלן אינו ממלא את הוראות מנהל האתר ולא נענה לדרישותיו תוך הזמן שנקבע לכך על-ידי מנהל האתר.
- יא. אם נפתחה חקירה פלילית או ננקטו הליכים פליליים נגד הקבלן או מי מבעלי מניותיו ו/או מנהליו.
- יב. התברר כי הצהרה כלשהי של הקבלן שניתנה בקשר עם חתימת חוזה זה איננה נכונה, או שהקבלן לא גילה עובדה מהותית אשר לדעת מנהל האתר היה בה כדי להשפיע על ההתקשרות עם הקבלן.
- יג. התברר כי הקבלן מסר לחכ"ל הצהרות ו/או נתונים ו/או דו"חות כוזבים.
- 15.2. אין במקרים המנויים לעיל, כדי לגרוע מזכות הביטול המוענקת לחכ"ל בגין הפרת חוזה, על-פי כל דין, וכן מהסעדים הנוספים ו/או החלופיים העומדים לרשותה על-פי כל דין.
- 15.3. הפר הקבלן הוראה מהוראות החוזה, רשאית החכ"ל לעשות כל אחת מהפעולות המפורטות להלן –
- א. לחלט את הערבות הבנקאית אשר ניתנה לה לשם ביצוע ומילוי חוזה זה על-ידי הקבלן.
- ב. לתבוע את הקבלן בגין כל נזק ו/או הוצאה ו/או שיפוי ו/או פיצוי.
- ג. לעשות בעצמה או באמצעות אחרים את העבודות (או חלקן) שהקבלן חייב בביצועם על-פי חוזה זה ולחייב את הקבלן בהוצאות הכרוכות בכך, בין אם באמצעות חילוט ערבות ובין אם באמצעות קיזוז מחשבוניותיו.

16. שונות

להפעלת אתר סילוק הפסולת "מטמנת רמת הנגב" וביצוע עבודות לטיפול והטמנת פסולת באתר

- 16.1. החכ"ל רשאית לקזז כנגד כל סכום המגיע לקבלן על פי חוזה זה, כל חוב, בין קצוב ובין שאינו קצוב, המגיע לה מהקבלן על פי חוזה זה או על פי כל דין. הוראות סעיף זה אינן גורעות מזכותה של החכ"ל לגבות את החוב האמור בכל דרך אחרת.
- 16.2. גילה הקבלן סתירה בהוראות החוזה ו/או בהוראות הנספחים ו/או בהוראות המסמכים ו/או סתירה בין הוראות החוזה להוראות הנספחים ו/או המסמכים השונים, יפנה הקבלן למנהל האתר על-מנת לקבל הנחיות בדבר הפירוש הנכון. הפירוש אשר יינתן על-ידי מנהל האתר יהא סופי ומוחלט ויחייב את הקבלן.
- 16.3. ויתור של אחד הצדדים על הפרה של הוראה כלשהי של חוזה זה אין פירושו ואין להסיק ממנו כי הוא יוותר על הפרה נוספת של חוזה זה.
- 16.4. הצדדים מסכימים ומצהירים בזאת כי כל הוראה וכל התחייבות על פי הסכם זה תחשב כהתחייבות עצמאית ונפרדת, והעדר אפשרות לאכוף כל הוראה, התחייבות, או חלקים הניתנים להפרדה מהן לא ייגרע בכל אופן שהוא מאפשרות האכיפה של שאר ההוראות או ההתחייבויות. היה והוראה ו/או הוראות הכלולות בהסכם זה יחשבו, מסיבה כלשהי, כבעלות תחולה רחבה מדי אשר אינה מאפשרת אכיפתן, הוראה ו/או הוראות אלו יפורשו באופן המגביל או מצמצם אותן כך שיאפשר אכיפתן, בין היתר, בהתאם לדין החל.
- 16.5. מוסכם בזאת כי סמכות השיפוט המקומית הבלעדית לפי חוזה זה, וכן כל חילוקי דעות ו/או סכסוכים בקשר לחוזה זה, פירושו ו/או ביצועו ו/או ביטולו, וכל תביעה בקשר לכך, יובאו להכרעה בפני בית המשפט מחוז דרום.
- 16.6. כתובות הצדדים הן כמפורט ברישא לחוזה זה. מוסכם על הצדדים כי כל הודעה שתישלח על ידי צד למשנהו בדואר רשום תיחשב כאילו התקבלה אצל הצד השני שבעים ושתיים (72) שעות ממועד המשלוח, אם נמסרה ביד - במועד מסירתה ואם נשלחה בפקסימיליה - ביום בו נשלחה.

ולראיה באו הצדדים על החתום

_____ **החכ"ל**

_____ **הקבלן**

שם הקבלן – _____

ח.צ./ח.פ./ת.ז./מס' תאגיד – _____

שמות מורשי החתימה החותמים על חוזה זה – _____

_____ ; ת.ז.

_____ ; ת.ז.

נספח א' לחוזה הקבלנות

כתב ערבות בנקאית
(ערבות ביצוע)

לכבוד,
החברה הכלכלית לפיתוח רמת הנגב בע"מ
(להלן – החכ"ל)

א.ג.נ.,

הנדון: ערבות בנקאית מספר _____

1. על-פי בקשת _____ (להלן – הנערב) מס' ת.ז.ח.פ./ח.צ. _____, אנו ערבים בזאת באופן בלתי חוזר בקשר למילוי כל מחויבויותיו של הנערב לחוזה הקבלנות נשוא מכרז פומבי מס' 1/26 להפעלת אתר סילוק הפסולת "מטמנת רמת הנגב" וביצוע עבודות לטיפול והטמנת פסולת באתר לשלם לכם כל סכום שתדרשו מאת המציע הנערב עד לסכום כולל של 500,000 ₪ (במילים חמש מאות אלף ₪) בתוספת הפרשי הצמדה בגין עליית מדד המחירים לצרכן (כללי) (תוספת של מדד חיובי בלבד), כפי שמתפרסם על-ידי הלשכה המרכזית לסטטיסטיקה (להלן – המדד) בין המדד שהיה ידוע ביום הגשת ההצעות למכרז לבין המדד שהיה ידוע במועד חילוט הערבות (להלן – סכום הערבות).
2. אתם תהיו רשאים לדרוש מאיתנו את תשלומי של סכום הערבות בפעם אחת או במספר דרישות שכל אחת מהן מתייחסת לחלק מסכום הערבות בלבד ובתנאי שסך דרישותיכם לא יעלה על הסך הכולל בסכום הערבות.
3. אנו מתחייבים לשלם לכם כל סכום או סכומים עד לסך המפורט בסעיף 1 לעיל, תוך שבעה (7) ימים מקבלת דרישתכם הראשונה בכתב שתגיע אלינו חתומה על-ידי מנכ"ל החכ"ל, וזאת ללא כל תנאי ומבלי להטיל עליכם כל חובה להוכיח או לנמק את דרישתכם בתהליך כלשהו או באופן כלשהו, מבלי לטעון כלפיכם טענת הגנה כלשהי שיכולה לעמוד לנערב במכרז בקשר לחיוב כלשהו כלפיכם ומבלי שתהיו חייבים לדרוש תחילה את סכום הערבות מאת המציע הנערב.
4. לדרישתכם כאמור לעיל עליכם לצרף כתב ערבות זה.
5. ערבות זו תישאר בתוקפה עד ליום _____ (כולל).
6. תוקף של ערבות זו ניתן להארכה בהודעה בכתב של מנכ"ל החכ"ל של החכ"ל באופן חד צדדי לבנק, בלא צורך בקבלת הסכמת הנערב, לתקופות נוספות של שנים-עשר (12) חודשים נוספים (כל אחת מהן) מהמועד הנקוב בסעיף 5 דלעיל.
7. כל דרישה על פי ערבות זו, צריכה להתקבל לא יאוחר מתאריך תום תוקפה של הערבות כנקוב בסעיף 5 לעיל ו/או לאחר חלוף המועד האחרון לתוקף הערבות לאחר התקופה הנוספת (באם הוארכה) כאמור בסעיף 6 דלעיל.
- לאחר מועד זה, תהיה ערבותינו זו בטלה ומבוטלת.
8. ערבות זו איננה ניתנת להמחאה או להסבה או להעברה בכל צורה שהיא.

בכבוד רב,

שם הבנק

נספח ב' לחוזה הקבלנות

כתב התחייבות בנושא בטיחות

הואיל והחברה הכלכלית לפיתוח רמת הנגב בע"מ (להלן – **החכ"ל**) מבקשת לשים דגש מיוחד בנושא הבטיחות בעת ביצוע עבודות לטיפול והטמנת פסולת המפורטות במסמכי המכרז ומסמכי חוזה הקבלנות ולוודא כי להלן – הקבלן מבצע את העבודות על-פי כל דרישות דיני וכללי הבטיחות והתעבורה הנוגעים לעבודות אלה.

לפיכך הקבלן מצהיר ומתחייב כלפי החכ"ל כדלקמן –

1. הוא בעל הידע, המיומנות, הניסיון ויכולת הביצוע הנדרשים לשם ביצוע העבודות בבטיחות לרבות כוח אדם מיומן, שעומד לרשותו, ציוד, כלים וכל אשר נדרש לביצוע העבודות.
2. הוא מכיר וידועים לו כל החוקים, התקנות ודיני הבטיחות והתעבורה החלים על עבודות אלה.
3. הוא מנוסה בטיפול בסיכוני הבטיחות והתעבורה בעבודות נושא חוזה הקבלנות וכי בדק את הסיכונים הקיימים באתרי העבודה וכי יש לו ולעובדיו הניסיון והידע להתמודד עם סיכונים ונושאי בטיחות ותעבורה אלו וכי ברשותו כל ציוד הבטיחות המתאים לביצוע העבודות תוך הבטחה מלאה של בטיחות עובדיו, עובדי החכ"ל ועוברי אורח.
4. העובדים המועסקים מטעמו בעבודות נושא חוזה הקבלנות בקיאים בנוהלי הבטיחות והתעבורה, וכי העובדים המועסקים על ידו הם מקצועיים, מיומנים ומנוסים, והוכשרו לביצוע העבודות ועברו הכשרה והדרכה כנדרש פעמיים בכל שנה, לכל הפחות.
5. הוא ועובדיו וכל הבא בשמו או מטעמו, ינהגו על-פי כל החוקים, התקנות ודיני הבטיחות והתעבורה החלים על העבודות, על כל פרטיהם, בעת ביצוע העבודות, לרבות הדרכות בהתאם להוראות תקנות ארגון הפיקוח על העבודה (מסירת מידע והדרכת עובדים), התשנ"ט-1999.
6. הוא יקפיד כי כל הפועל מטעמו יבצע את עבודתו תוך הקפדה מלאה על כללי הבטיחות והתעבורה בהתאם להוראות דיני הבטיחות והתעבורה, החוקים והתקנות הנוגעים לאותה עבודה ומתחייב לשאת באחריות מלאה ובלעדית לכל עבירה של כל עובד מטעמו העובר על איזה מהוראות אלו במהלך ביצוע העבודות והוא פוטר את החכ"ל מכל אחריות לאי ביצוע איזה מהן על ידו או על ידי הפועל מטעמו.
7. הוא יקפיד לספק לעובדיו את כל העזרים, ציוד המגן האישי ואמצעי הבטיחות הנדרשים בעבודתם, לרבות בהתאם לתקנות הבטיחות בעבודה (ציוד מגן אישי), התשנ"ז-1997 ותקנות התעבורה, התשכ"א-1961, ולנקוט בכל אמצעי הזהירות וההתראה הדרושים בעת ביצוע העבודות, לרבות סימון כלי הרכבים בתאורה ופסים זוהרים, שילוט וסימון ולהימנע מהשארית בורות וכיוצ"ב.
8. להקפיד שלא לפגוע בכבלי חשמל, כבלי טלפון, צינורות מים, ברזי מים וכל מערכת תשתית אחרת מכל סוג ומין. למנוע מגע של עובדים בקווי חשמל ולנקוט צעדים ולספק ציוד מתאים למניעת התחשמלות תוך הקפדה על דיני הבטיחות הרלוונטיים לעבודה עם חשמל.
9. לדווח למשרד העבודה (משרד התמ"ת אגף הפיקוח על העבודה) כנדרש בדיני הבטיחות על כל תאונה שעשה עובד מטעמו נמנעה יכולת עבודה מעל 3 ימים או משגרמה (חס וחלילה) למותו של עובד.
10. אין באמור בכתב התחייבות זה בכדי להפחית ו/או לגרוע מהוראות חוזה הקבלנות ו/או מסמכי המכרז.

שם המציע: _____, ח.צ.ח.פ.ת.ז./מס' תאגיד _____.

המוסמך לחתום בשם המציע: _____, ת.ז. _____.

חתימה וחותמת של המציע: _____ תאריך: _____.

נספח ג' לחוזה הקבלנות

ביטוח

1. מבלי לגרוע מאחריות הקבלן על פי הסכם זה או על פי כל דין, על הקבלן לערוך ולקיים, על חשבון הקבלן, למשך כל תקופת ההסכם וכל עוד אחריות הקבלן קיימת (את הביטוחים המפורטים באישור עריכת הביטוח המצורף להסכם זה **כנספת ב'1**, והמהווה חלק בלתי נפרד ממנו (להלן: "**ביטוחי הקבלן**") ו"**אישור עריכת הביטוח**"), אצל חברת ביטוח מורשית כדין בישראל.
- א. חבות מעבידים- מוסכם כי ככל ולא מועסקים עובדים על ידי הקבלן, ניתן יהיה למחוק סעיף ביטוח "חבות מעבידים" מתוך אישור הביטוח החתום על ידי המבטחים.
- ב. ביטוח אחריות מקצועית- מוסכם כי ככל והפוליסה לא נערכת על ידי הקבלן, על הספק לבטל חריג אחריות מקצועית לעניין נזקי גוף, בביטוח אחריות כלפי צד שלישי.
- ג. נוסחי הפוליסות- על הקבלן לוודא כי חריג "רשלנות רבתי" יבוטל בכל ביטוחי הקבלן (אין באמור כדי לגרוע מזכויות המבטחים על פי הדין).
2. ללא צורך בכל דרישה מצד הקבלן, על הקבלן להמציא לידי הקבלן, לפני תחילת מתן השירותים וכתנאי מוקדם להתקשרות או לכל תשלום על חשבון התמורה, את אישור עריכת הביטוח, כשהוא חתום בידי המבטח. כמו כן, מיד בתום תקופת הביטוח, על הקבלן להמציא לידי הקבלן אישור עריכת ביטוח מעודכן, בגין חידוש תוקף ביטוחי הקבלן לתקופת ביטוח נוספת, ומדי תקופת ביטוח, כל עוד הסכם זה בתוקף ו/או לתקופה נוספת כמפורט בסעיף 1 לעיל.
3. בכל פעם שמבטח הקבלן יודיע לרשות המקומית, כי מי מביטוחי הקבלן עומד להיות מבוטל או עומד לחול בו שינוי לרעה, כאמור בסיפא לאישור עריכת הביטוח, על הקבלן לערוך את אותו הביטוח מחדש ולהמציא אישור עריכת ביטוח חדש, לפני מועד הביטול או השינוי לרעה בביטוח כאמור.
4. מובהר כי גבולות האחריות הנדרשים במסגרת ביטוחי הקבלן הינם בבחינת דרישה מזערית, המוטלת על הקבלן, שאין בה כדי לגרוע מכל התחייבות של הקבלן לפי ההסכם ו/או על פי כל דין, ואין בה כדי לשחרר את הקבלן ממלוא החבות על פי הסכם זה ו/או על פי דין, ולקבלן לא תהיה כל טענה כלפי הקבלן או מי מטעם הקבלן, בכל הקשור לגבולות האחריות כאמור.
5. לרשות המקומית תהא הזכות, אך לא החובה, לבדוק את אישור עריכת הביטוח, שיומצא על ידי הקבלן כאמור לעיל, ועל הקבלן לבצע כל שינוי, תיקון, התאמה או הרחבה, שיידרשו על מנת להתאים את ביטוחי הקבלן להתחייבויות הקבלן על פי הסכם זה.
6. מוצהר ומוסכם כי זכויות הקבלן לעריכת הבדיקה ולדרישת השינויים כמפורט לעיל, אינן מטילות על הקבלן או על מי מטעם הקבלן כל חובה או כל אחריות שהיא לגבי ביטוחי הקבלן, טיבם, היקפם, ותוקפם, או לגבי העדרם, ואין בהן כדי לגרוע מכל חובה שהיא, המוטלת על הקבלן על פי הסכם זה או על פי כל דין, וזאת בין אם נדרשה עריכת שינויים כמפורט לעיל ובין אם לאו, בין אם נבדק אישור עריכת הביטוח ובין אם לאו.
7. הקבלן פוטר את הקבלן ואת הבאים מטעם הקבלן מאחריות לכל אובדן או נזק לרכוש או ציוד כלשהו, המובא על ידי הקבלן או מי מטעם הקבלן לחצרי הקבלן ו/או המשמש לצורך מתן השירותים (לרבות כלי רכב וצמ"ה), ולא תהיה לקבלן כל טענה, דרישה או תביעה כלפי הנזכרים לעיל בגין אובדן ו/או נזק כאמור, ובלבד שהפטור כאמור לא יחול כלפי מי שגרם לנזק בזדון.
8. בנוסף, על הקבלן לערוך את הביטוחים הבאים, בעצמו או באמצעות הבאים מטעמו: ביטוח חובה כנדרש על פי דין בגין פגיעה גופנית עקב השימוש בכלי רכב, ביטוח אחריות בגין רכוש של צד שלישי עקב השימוש בכלי רכב עד לסך 750,000 ₪ בגין נזק אחד, וביטוח במתכונת "כל הסיכונים" לעניין ציוד מכני הנדסי.
9. על אף האמור לעיל, לקבלן הזכות, שלא לערוך את ביטוחי הרכוש (למעט ביטוח אחריות כלפי צד שלישי וביטוח חבות מעבידים) המפורטים בסעיף זה, במלואם או בחלקם, אך הפטור המפורט בסעיף 6 לעיל יחול, כאילו נערכו הביטוחים האמורים במלואם.
10. בכל ביטוח רכוש שיערך על ידי הקבלן, ייכלל סעיף בדבר ויתור המבטח על זכות התחלוף כלפי הקבלן וכלפי הבאים מטעם הקבלן; הוויתור על זכות התחלוף כאמור לא יחול לטובת אדם שגרם לנזק בזדון.

להפעלת אתר סילוק הפסולת "מטמנת רמת הנגב" וביצוע עבודות לטיפול והטמנת פסולת באתר

11. מבלי לגרוע מכל הוראה מהוראות הסכם זה לעניין הסבת ההסכם, ובמקרה בו השירותים או חלק מהם יינתנו על ידי קבלני משנה מטעם הקבלן, על הקבלן לדאוג כי בידי קבלני המשנה פוליסות ביטוח נאותות בהתאם לאופי והיקף ההתקשרות עמם.
- מובהר בזאת, כי על הקבלן מוטלת האחריות כלפי הקבלן ביחס לשירותים במלואם, לרבות שירותים שניתנו או אמורים היו להינתן על ידי קבלני משנה.
12. **נספח הביטוח הינו מעיקרי ההסכם והפרתו מהווה הפרה של ההסכם.** על אף האמור לעיל, אי המצאת אישור עריכת הביטוח במועד לא תהווה הפרה יסודית, אלא אם חלפו 10 ימים ממועד בקשת הקבלן מאת הקבלן בכתב, להמצאת אישור עריכת הביטוח כאמור.

נספח ג'1 לחוזה הקבלנות

אישור קיום ביטוחים

אישור קיום ביטוחים		תאריך הנפקת האישור:					
<p>אישור ביטוח זה מהווה אסמכתא לכך שלמבוטח ישנה פוליסת ביטוח בתוקף, בהתאם למידע המפורט בה. המידע המפורט באישור זה אינו כולל את כל תנאי הפוליסה וחריגיה. יחד עם זאת, במקרה של סתירה בין התנאים שמפורטים באישור זה לבין התנאים הקבועים בפוליסת הביטוח יגבר האמור בפוליסת הביטוח למעט במקרה שבו תנאי האישור זה מיטיב עם מבקש האישור.</p>							
מבקש האישור הראשי	גורמים נוספים הקשורים למבקש האישור וייחשבו כמבקש האישור	המבוטח	אופי העסקה והעיסוק המבוטח				
שם מועצה אזורית רמת נגב	שם תאגידים עירוניים ו/או חברות קשורות	שם	אופי העסקה: <input type="checkbox"/> נדל"ן <input checked="" type="checkbox"/> שירותים <input type="checkbox"/> אספקת מוצרים				
ת.ז.ח.פ.	ת.ז.ח.פ.	מען	<input checked="" type="checkbox"/> אחר: מכרז פומבי להפעלת אתר סילוק הפסולת "מטמנת רמת הנגב" וביצוע עבודות לטיפול והטמנת פסולת באתר.				
מען ד.ג. חלוצה 8551900			<input type="checkbox"/> משכיר <input type="checkbox"/> שוכר <input type="checkbox"/> זכיון <input type="checkbox"/> קבלני משנה <input checked="" type="checkbox"/> מזמין שירותים <input type="checkbox"/> מזמין מוצרים אחר: _____				
כיסויים							
סוג הביטוח	מספר הפוליסה	נוסח ומהדורת הפוליסה	תאריך תחילה	תאריך סיום	גבול האחריות/ סכום ביטוח		
					מטבע	לתקופה	למקרה
רכוש		ביט			₪		
צד ג'		ביט			₪	10,000,000	10,000,000
אחריות מעבידים		ביט			₪	20,000,000	6,000,000
אחריות מקצועית		ביט			₪	2,000,000	2,000,000
חבות מוצר		ביט			₪		
<p>פירוט השירותים (בכפוף, לשירותים המפורטים בהסכם בין המבוטח למבקש האישור, יש לציין את קוד השירות מתוך הרשימה הסגורה המפורטת בנספח ג' כפי שמפורסם על ידי רשות שוק ההון, ביטוח וחיסכון. ניתן להציג בנוסף גם המלל המוצג לצד הקוד ברשימה הסגורה):</p>							
<p>004 אשפה ושירותי מחזור ביטול/שינוי הפוליסה *</p>							
<p>שינוי לרעת מבקש האישור או ביטול של פוליסת ביטוח, לא ייכנס לתוקף אלא 30 יום לאחר משלוח הודעה למבקש האישור בדבר השינוי או הביטול.</p>							
<p>חתימת האישור המבטח:</p>							

נספח ד' לחוזה הקבלנות

הצעת מחיר

1. אומדן נתונים ביום פרסום המכרז

סה"כ כמות טון מוערכת לטיפול והטמנה עומדת על כ- 200 טון ליום.

מובהר בזאת כי הנתונים דלעיל הם אומדן והערכה בלבד. בין אם נתגלו סתירות ו/או שגיאות בנתונים אילו ובין אם לאו, ולקבלן לא תהא כל טענה או תביעה בקשר לנתונים אלה.

2. הצעת מחיר לטיפול והטמנת פסולת בתא הטמנה באתר מטמנת רמת הנגב בתחום שיפוטה של המועצה האזורית רמת הנגב, לכל טון פסולת (לא כולל מע"מ)

בעבור ביצוע עבודות טיפול והטמנת פסולת בתא הטמנה באתר סילוק הפסולת מטמנת רמת הנגב ולמילוי כלל הוראות המכרז וחווה זה, יהא המחיר המרבי של החכ"ל בסך של 35 ₪ בעבור כל טון בודד של פסולת שייכנס לאתר ויוטמן בתא על ידי הקבלן (לא כולל מע"מ).

הצעת הקבלן (המציע) למחיר לטון בודד של פסולת שייכנס לאתר ויוטמן בתא, לאחר הנחה מהמחיר המרבי הנ"ל, עומדת על _____ ₪ (במילים: _____) לטון בודד (לא כולל מע"מ).

מובהר ומודגש, כי המחיר לאחר הנחה, בו נקב הקבלן לעיל, עבור ביצוע כל העבודות נשוא המכרז, מהווה מחיר סופי וכולל את כל ההוצאות בין מיוחדות ובין כלליות, מכל סוג ומין שהוא הכרוכות בביצוען, על-פי תנאי המכרז וחווה הקבלנות ונספחיהם, ומהווה כיסוי מלא להתחייבויותיו הנ"ל, לרבות תשלומי עובדים, זכויות סוציאליות, דלק, סולר, בלו, העמדת כלי רכב ייעודיים, ציוד, ביטוחים, ערבויות, מיסים, ביטוח לאומי, רווח קבלני וכל הוצאה אחרת מכל מין וסוג, בערכם לאורך כל תקופת חווה הקבלנות לרבות תקופות הארכה וכיוצא בזאת.

מציע אשר לא ינקוב הנחה ביחס למחיר הקבוע בטופס, אז הצעתו תיפסל (הנחה בשיעור 0% איננה מהווה הנחה לצרכי מכרז זה).

הגשת הצעת מחיר אשר תנקוב במחיר הגבוה מהמחיר המרבי אשר נקבע על ידי החכ"ל – תיפסל

הגשת הצעתו של המציע והשתתפותו במכרז כמוהם כהצהרה ואישור שהוא קרא ולמד את כל מסמכי המכרז, כל פרטי המכרז וחווה הקבלנות ונספחיו ידועים וברורים לו וכי הוא בחן את כל הנתונים, לרבות אופן ביצוע העבודות, הציוד הנדרש לביצוע העבודות, מספר העובדים הנדרשים לביצוע העבודות וכל עלות ו/או נתון אחר לצורך ביצוע מושלם ומלא של העבודות נשוא המכרז וחווה הקבלנות.

המציע מצהיר כי כל טענה ו/או הסתייגות ו/או אי הבנה ו/או חוסר ידיעה וכיו"ב בנוגע למסמכי המכרז (לרבות פרוטוקולי הבהרות) וחווה הקבלנות על נספחיהם, לרבות כל נתון המופיע בהם, אשר יועלו על-ידי המציע לאחר הגשת ההצעות במכרז, לא יתקבלו.

שם המציע: _____, ח.צ./ח.פ./ת.ז./מס' תאגיד _____.

המוסמך לחתום בשם המציע: _____, ת.ז. _____.

חתימה וחותמת של המציע: _____, תאריך: _____.
נספח ה' לחוזה הקבלנות

פרטי חשבון בנק

לכבוד,
החברה הכלכלית לפיתוח רמת הנגב בע"מ
(להלן "החכ"ל")

א.ג.נ.,

1. שם הקבלן – _____ .
2. מספר ת.ז./ח.פ./ח.צ./ מספר רישום – _____ .
3. מען למשלוח הודעה על ביצוע התשלום –
רחוב: _____ מס': _____ ת.ד.: _____ ישוב: _____ מיקוד: _____
טל': _____ פקסימיליה: _____
4. פרטי חשבון הבנק להעברת התמורה –
שם הבנק: _____ מס' הבנק: _____ שם הסניף: _____ מס' הסניף: _____
מס' חשבון: _____ .
מרחוב: _____ מס': _____ ישוב: _____ מיקוד: _____
טל': _____ פקסימיליה: _____

הרינו מצהירים ומתחייבים הזאת, כי במידה ויופקדו על-ידכם בשגגה כספים בחשבוננו באמצעות העברה בנקאית, אנו נפעל להחזירם מיד וללא שיהוי למחלקת הכספים של החכ"ל .

תאריך

חותמת חתימת הקבלן (המציע)

5. אישור עורך-דין –

אני עוה"ד _____ מאשר בזאת כי החתימה דלעיל היא של הקבלן (המציע) וכי מי שחתם הוא מורשה החתימה מטעם הקבלן (המציע) וחתימתו מחייבת את הקבלן (המציע) לכל דבר ועניין.

חתימה וחתימת עורך-הדין

6. אישור הבנק –

הרינו מאשרים בזאת את הפרטים המנויים לעיל המהווים פרטי חשבון הבנק של הקבלן (המציע), אשר הינו לקוח הבנק.

תאריך

חותמת חתימת הבנק